



Průzkum intenzit dopravy v okolí Masarykovy základní školy v Újezdě nad Lesy

Datum průzkumu

čtvrtek 2. 11. 2023

Čas průzkumu

7:00 – 8:00

Zpracovatel

Dopravní komise Rady MČ Praha 21

Datum zpracování

30. 3. 2024



Přehled sčítacích stanišť

Ve čtvrtek 2. 11. 2023 v době od 7:00 do 8:00 byl ruční metodou proveden vlastní dopravní průzkum intenzity dopravy v okolí Masarykovy základní školy.

- V uvedené době zaznamenávali sčítači do předem připravených formulářů projíždějící vozidla, kola a procházející chodce. Ve vytipovaných stanovištích také sledovali způsob a počet dětí vysazovaných z vozidel.
- Dopravní průzkum byl proveden v souladu s principy zjišťování intenzity dopravy, které jsou obsažené v kapitolách 2 a 3 technických podmínek TP 189 Stanovení intenzit dopravy na pozemních komunikacích, byť způsob organizace, provedení a vyhodnocení dopravního průzkumu byly uzpůsobeny jeho účelu, jímž bylo zjištění intenzit dopravy během ranní docházky a dojížděky dětí do školy.

Tato zpráva předkládá zpracované výsledky dopravního průzkumu a obsahuje tyto části:

- Stanoviště č. 1: Křižovatka Čentická x Polesná
- Stanoviště č. 2: Křižovatka Čentická x Starokolínská
- Stanoviště č. 3: Uprostřed Polesné
- Stanoviště č. 4: Uprostřed Čentické
- Stanoviště č. 5: Křižovatka Polesná x Starokolínská
- Stanoviště č. 6: Přečhod přes Staroklánovickou naproti úřadu
- Stanoviště č. 7: Přečhod přes Starokolínskou naproti Polesné a parkoviště K+R
- Stanoviště č. 8: Přečhod přes Staroklánovickou na hlavní křižovatce
- Kvalitativní poznatky ze sčítacích stanovišť



Legenda

	Motorová i nemotorová doprava
	Vysazování dětí z vozidel
	Pouze pěší
	Cyklo

Variace intenzit motorové dopravy projíždějící okolo Masarykovy základní školy

- ① Diagram znázorňuje paprsky křižovatek a směry sledovaných proudů motorové dopravy.
- ② Histogramy vyjadřují variace intenzit motorové dopravy oběma směry v Polesné a v Čentické během sledovaných 10minutových intervalů.
- ③ Kartogramy ukazují intenzity motorové dopravy projíždějící kolem školy celkově během celé sledované doby 7:00 - 8:00 a pak maximální intenzity dosažené v intervalu 7:20 - 7:30.
- ④ Sada kartogramů ukazuje intenzity motorové dopravy v konkrétním 10minutovém intervalu.

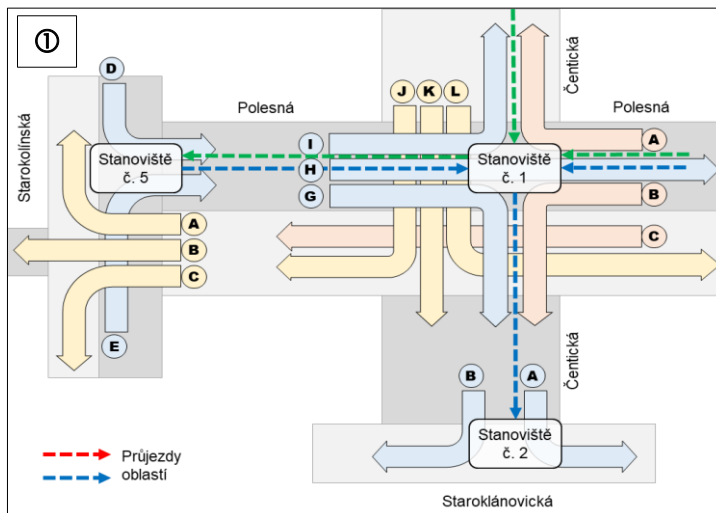

②

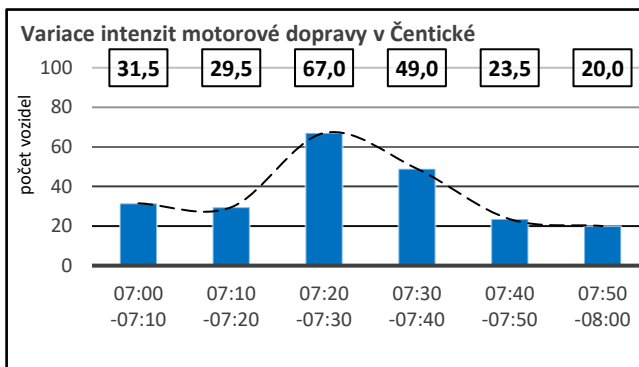
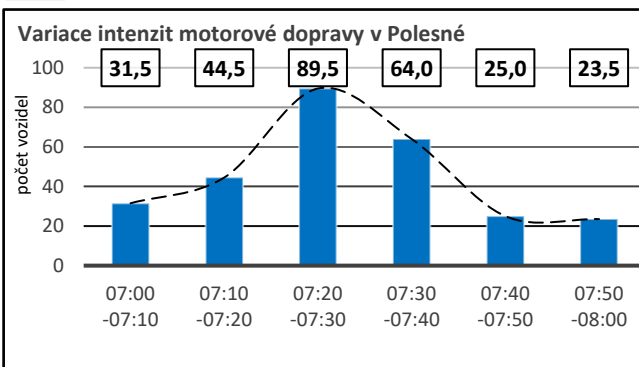

③



④ Intenzity motorové dopravy v 10minutových intervalech

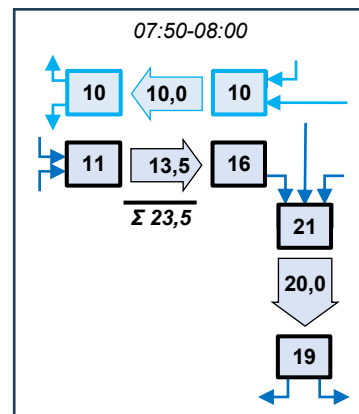
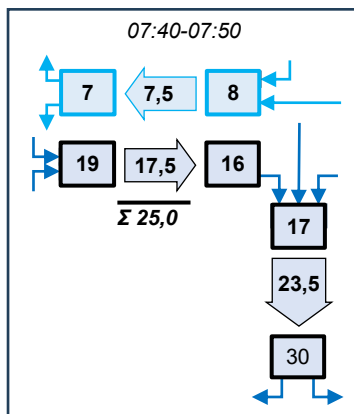
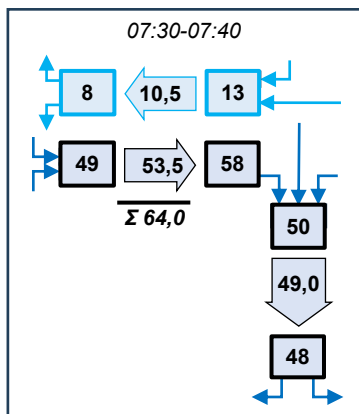
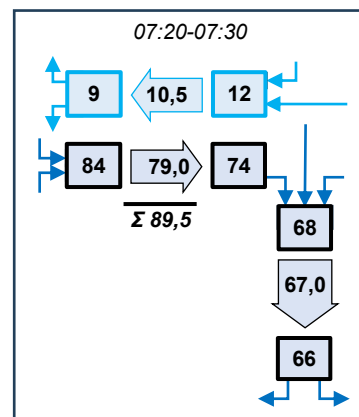
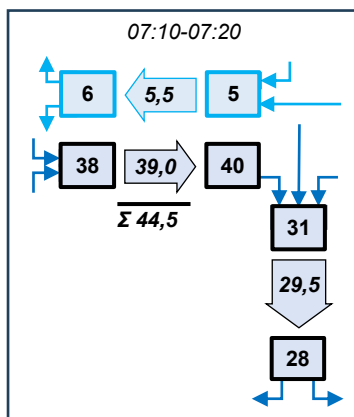
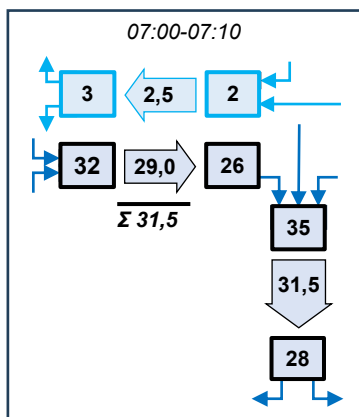

Pozn. Vyhodnocení přesnosti měření bylo provedeno porovnáním měřených dat z jednotlivých sčítacích stanišť. Rozdílnosti jsou dány prostorovými vzdálenostmi stanišť a časovými posuny způsobenými dobou jízdy mezi jednotlivými stanišťi.

V obdélníčích jsou skutečně sečtené počty vozidel na příslušných stanišťích. V šípkách jsou pak pro lepší přehlednost uvedeny průměrné hodnoty mezi dvěma sousedními stanišťi.

Výkon křižovatek - stanoviště č. 5, 1 a 2

Kartogramy křižovatek číselně vyjadřují intenzity dopravních proudů spolu s jejich procentními podíly v příslušných paprscích křižovatek, a dále ukazují celkové intenzity v jednotlivých paprscích a jejich procentní podíly na celkovém výkonu křižovatky.

- Výkon křižovatky je dán počtem vozidel, která projedou křižovatkou za sledované časové období jedné hodiny.
- Intenzita dopravního proudu je vyjádřena počtem silničních vozidel nebo chodců, která projedou nebo projdou určitým příčným řezem pozemní komunikace za určité časové období v jednom směru, přičemž intenzita není stálá

Křižovatka Polesná x Starokolínská (stanoviště č. 5)

Proud	Motorová vozidla						Σ
	07:00-07:10	07:10-07:20	07:20-07:30	07:30-07:40	07:40-07:50	07:50-08:00	
A1	1	4	1	2	3	3	14
B1	1	2	2	1	2	1	9
C1	2	2	8	6	4	7	29
D1	6	6	10	5	8	0	35
E1	26	32	74	44	11	11	198
							285

Proud	Kola						Σ
	07:00-07:10	07:10-07:20	07:20-07:30	07:30-07:40	07:40-07:50	07:50-08:00	
F1	0	1	5	3	0	2	11

Proud	Chodci						Σ
	07:00-07:10	07:10-07:20	07:20-07:30	07:30-07:40	07:40-07:50	07:50-08:00	
B2	18	57	52	6	3	5	141
C2	2	5	5	14	5	0	31
D2	20	36	67	32	10	4	169
							341

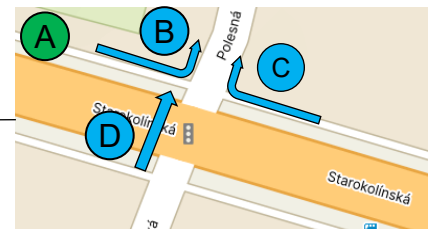
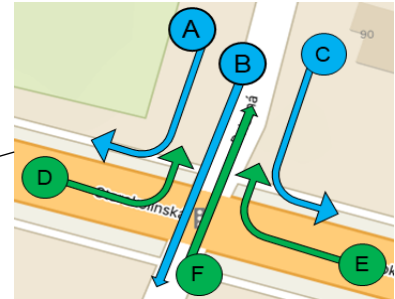

Chodci vcházející do Polesné

100%		
341		
41%	50%	9%
141	169	31
B2	D2	C2

Motorová vozidla vjíždějící do Polesné

82%	
233	
15%	85%
35	198
D1	E1

Kola přejíždějící Starokolínskou do Polesné

100%
11
100%
11
F1



A1	B1	C1
14	9	29
27%	17%	56%
52		
18%		

Motorová vozidla vjíždějící z Polesné

Křižovatka Čentická x Polesná (stanoviště č. 1)

Proud	Motorová vozidla						Σ
	07:00-07:10	07:10-07:20	07:20-07:30	07:30-07:40	07:40-07:50	07:50-08:00	
A	1	0	0	0	0	0	1
B	1	1	2	1	4	5	14
C	4	2	0	3	2	1	12
G	18	17	42	29	5	4	115
H	2	4	2	3	2	4	17
I	6	19	30	26	9	8	98
J	1	4	10	12	4	5	36
K	16	13	24	20	8	12	93
L	0	0	1	0	1	0	2
	388						

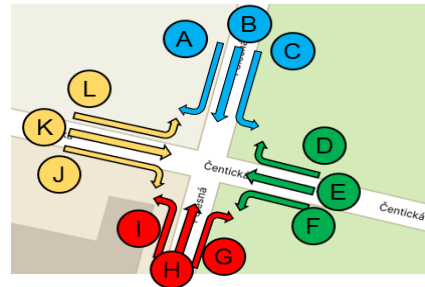

5%	
19	
11%	89%
2	17
L	H

26%	99	1%	1	A
		99%	98	I

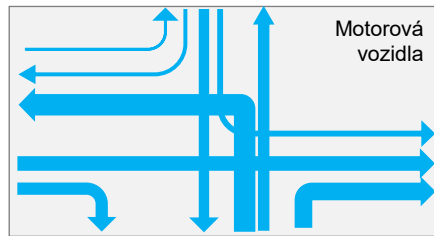

36	14
72%	28%
50	
13%	

C	12	5%	220	57%
K	93	42%		
G	115	52%		

Proud	Kola						Σ
	07:00-07:10	07:10-07:20	07:20-07:30	07:30-07:40	07:40-07:50	07:50-08:00	
A	0	0	0	0	0	0	0
B	0	0	1	1	0	0	2
C	0	0	0	0	0	0	0
D	1	1	0	1	0	0	3
E	3	0	1	1	1	1	7
F	2	2	3	3	0	0	10
G	1	0	0	0	0	0	1
H	0	0	0	0	0	1	1
I	2	3	0	4	0	1	10
J	0	1	0	1	1	0	3
K	0	1	1	0	0	0	2
L	0	0	0	0	0	0	0
							39

Proud	Chodci						Σ
	07:00-07:10	07:10-07:20	07:20-07:30	07:30-07:40	07:40-07:50	07:50-08:00	
A	0	1	1	0	0	0	2
B	4	1	2	1	0	0	8
C	0	0	0	0	0	0	0
D	0	0	0	0	0	0	0
E	1	1	10	16	10	0	38
F	0	5	10	18	2	0	35
G	0	7	14	1	1	0	23
H	0	0	0	0	1	0	1
I	4	21	2	0	11	3	41
J	6	13	7	30	6	3	65
K	0	3	25	12	4	2	46
L	0	0	0	0	0	0	0
							259

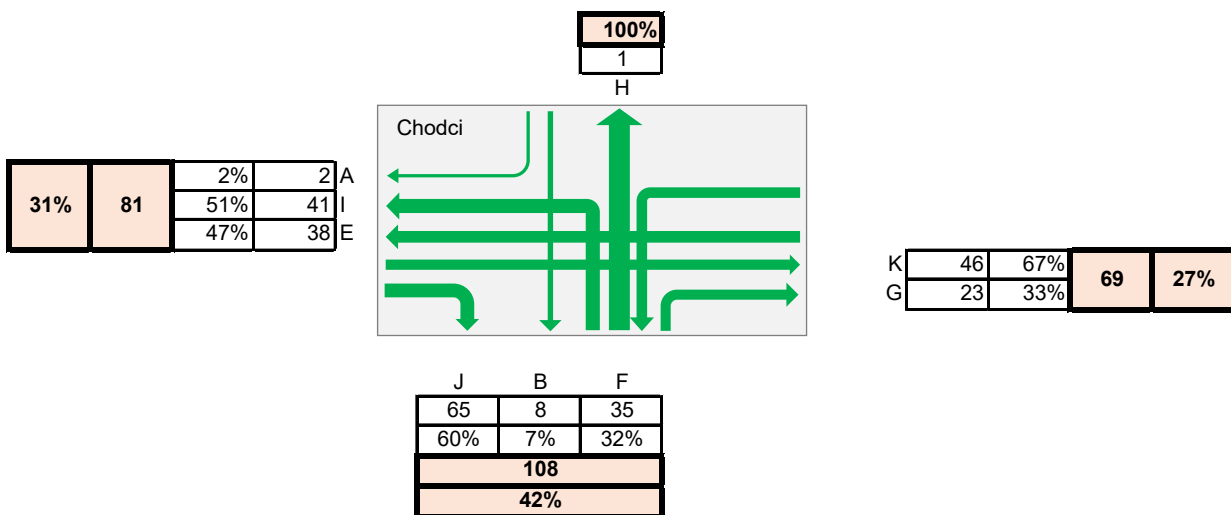
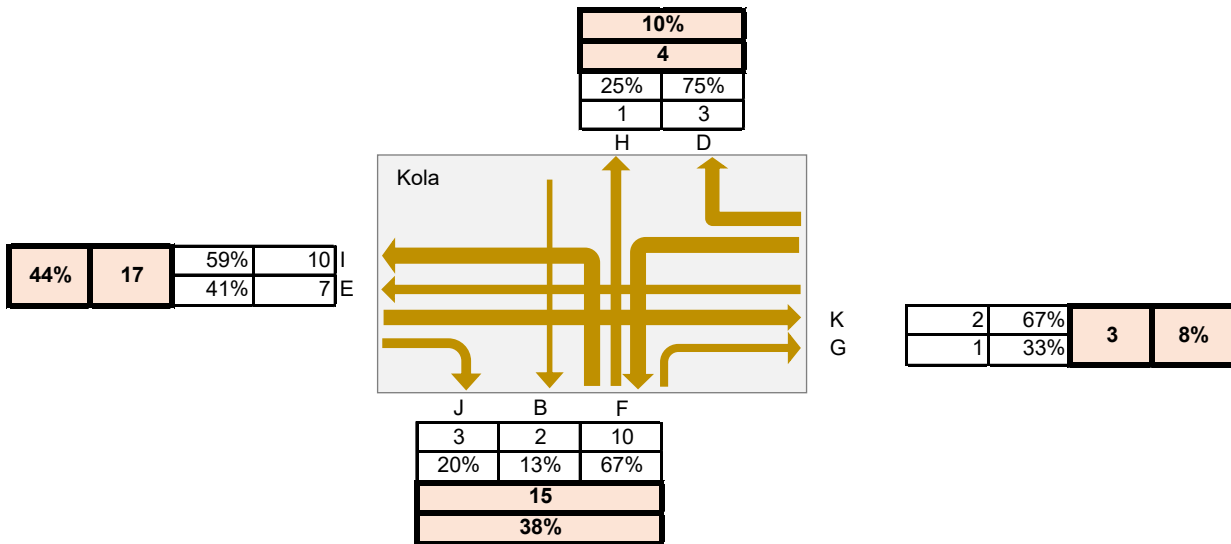

Křižovatka Čentická x Starokolínská (stanoviště č. 1)

Motorová vozidla							
Proud	07:00-07:10	07:10-07:20	07:20-07:30	07:30-07:40	07:40-07:50	07:50-08:00	Σ
A	19	11	33	5	9	10	87
B	9	17	33	43	21	9	132

Kola							
Proud	07:00-07:10	07:10-07:20	07:20-07:30	07:30-07:40	07:40-07:50	07:50-08:00	Σ
C	0	3	2	2	3	2	12
E	0	0	0	0	0	0	0

Chodci přes přechod naproti Hrádkové							Σ
D	3	4	25	31	0	6	69

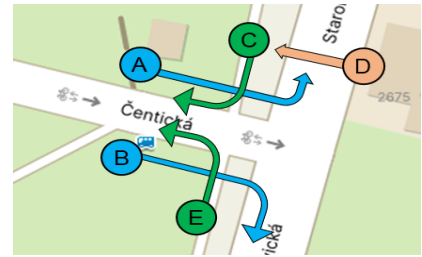

Chodci							Σ
07:00-07:10	07:10-07:20	07:20-07:30	07:30-07:40	07:40-07:50	07:50-08:00	Σ	
4	0	18	14	0	0	36	
0	0	0	0	0	0	0	

	100%	69	100%	69	D
Kola	100%	12	100%	12	C
			0%	0	E
Chodci	100%	36	100%	36	C
			0%	0	E

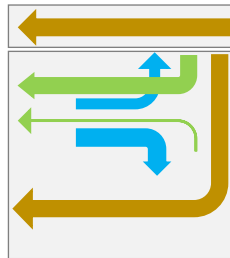

A	87	40%	219	100%
B	132	60%		



Stanoviště č. 1: Křižovatka Čentická x Polesná

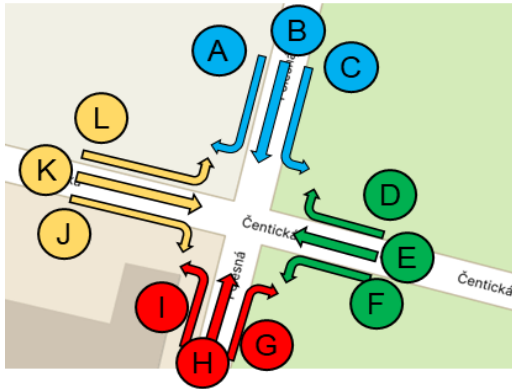

Směr A

Od Polesná
Vpravo do Čentické k budově MŠ

Intenzity v desetiminutových intervalech						
Čas		Druh				
Od	Do	Osobní	Motorka	Kolo	Chodec	Autobus
7:00	7:10	1				
7:10	7:20				1	
7:20	7:30				1	
7:30	7:40					
7:40	7:50					
7:50	8:00					
Celkem		1	0	0	2	0

Směr B

Od Polesná
Do Rovně do Polesné k budově druhého stupně ZŠ

Intenzity v desetiminutových intervalech						
Čas		Druh				
Od	Do	Osobní	Motorka	Kolo	Chodec	Autobus
7:00	7:10	1			4	
7:10	7:20	1			1	
7:20	7:30	2		1	2	
7:30	7:40	1		1	1	
7:40	7:50	4				
7:50	8:00	5				
Celkem		14	0	2	8	0

Směr C

Od Polesná
Do Vlevo do Čentické k budově prvního stupně ZŠ

Intenzity v desetiminutových intervalech						
Čas		Druh				
Od	Do	Osobní	Motorka	Kolo	Chodec	Autobus
7:00	7:10	4				
7:10	7:20	2				
7:20	7:30					
7:30	7:40	3				
7:40	7:50	2				
7:50	8:00	1				
Celkem		12	0	0	0	0



Výjezd z Polesné od Čenovické	07:00-07:10	07:10-07:20	07:20-07:30	07:30-07:40	07:40-07:50	07:50-08:00
Z Polesné vpravo do Čentické k MŠ	1	0	0	0	0	0
Z Polesné rovně ke Starokolínské	1	1	2	1	4	5
Z Polesné vlevo do Čentické k 1. s	4	2	0	3	2	1
Celkem	6	3	2	4	6	6

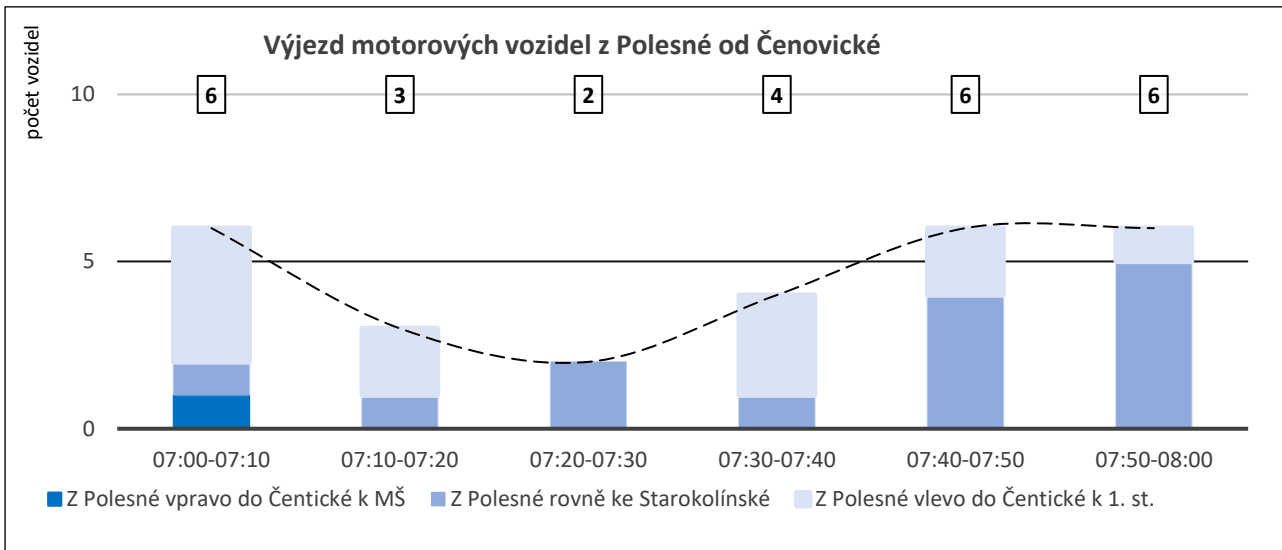

Výjezd z Čentické od Staroklánské	07:00-07:10	07:10-07:20	07:20-07:30	07:30-07:40	07:40-07:50	07:50-08:00
Chodci z Polesné vpravo do Čentické k MŠ	0	1	1	0	0	0
Kola z Polesné vpravo do Čentické k MŠ	0	0	0	0	0	0
Chodci z Polesné rovně ke Starokolínské	4	1	2	1	0	0
Kola z Polesné rovně ke Starokolínské	0	0	1	1	0	0
Chodci z Polesné vlevo do Čentické k 1. s	0	0	0	0	0	0
Kola z Polesné vlevo do Čentické k 1. s	0	0	0	0	0	0
Chodci celkem	4	2	3	1	0	0
Kola celkem	0	0	1	1	0	0
CELKEM chodci plus kola	4	2	4	2	0	0

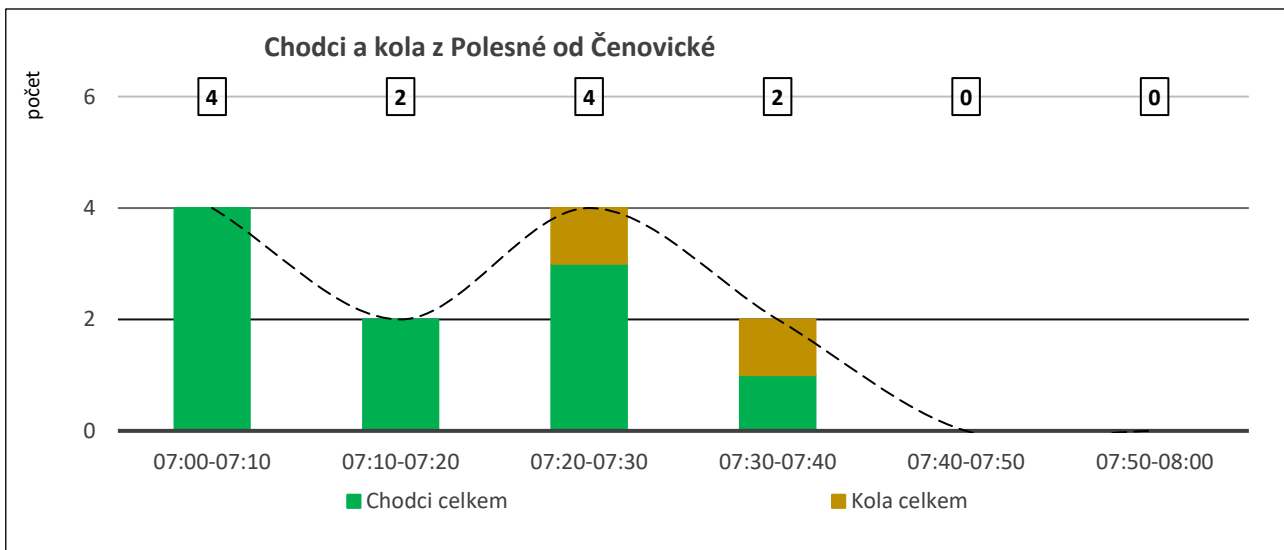

Směr D

Od Čentická
Do Vpravo do Polesné

Intenzity v desetiminutových intervalech			
Čas		Druh	
Od	Do	Chodci	Kolo
7:00	7:10		1
7:10	7:20		1
7:20	7:30		
7:30	7:40		1
7:40	7:50		
7:50	8:00		
Celkem		0	3

Směr E

Od Čentická
Do Rovně do Čentické k budově mateřské školy

Intenzity v desetiminutových intervalech			
Čas		Druh	
Od	Do	Chodci	Kolo
7:00	7:10	1	3
7:10	7:20	1	0
7:20	7:30	10	1
7:30	7:40	16	1
7:40	7:50	10	1
7:50	8:00		1
Celkem		38	7

Směr F

Od Čentická
Do Vlevo do Polesné k budově druhého stupně ZŠ

Intenzity v desetiminutových intervalech			
Čas		Druh	
Od	Do	Chodci	Kolo
7:00	7:10		2
7:10	7:20	5	2
7:20	7:30	10	3
7:30	7:40	18	3
7:40	7:50	2	
7:50	8:00		
Celkem		35	10

Výjezd z Čentické od Staroklána	07:00-07:10	07:10-07:20	07:20-07:30	07:30-07:40	07:40-07:50	07:50-08:00
Chodci z Čentické vpravo do Polesné	0	0	0	0	0	0
Kola z Čentické vpravo do Polesné	1	1	0	1	0	0
Chodci z Čentické rovně k MŠ	1	1	10	16	10	0
Kola z Čentické vlevo k ZŠ	3	0	1	1	1	1
Chodci z Čentické vpravo do Polesné	0	5	10	18	2	0
Kola z Čentické vpravo do Polesné	2	2	3	3	0	0
Chodci celkem	1	6	20	34	12	0
Kola celkem	6	3	4	5	1	1
CELKEM chodci plus kola	7	9	24	39	13	1

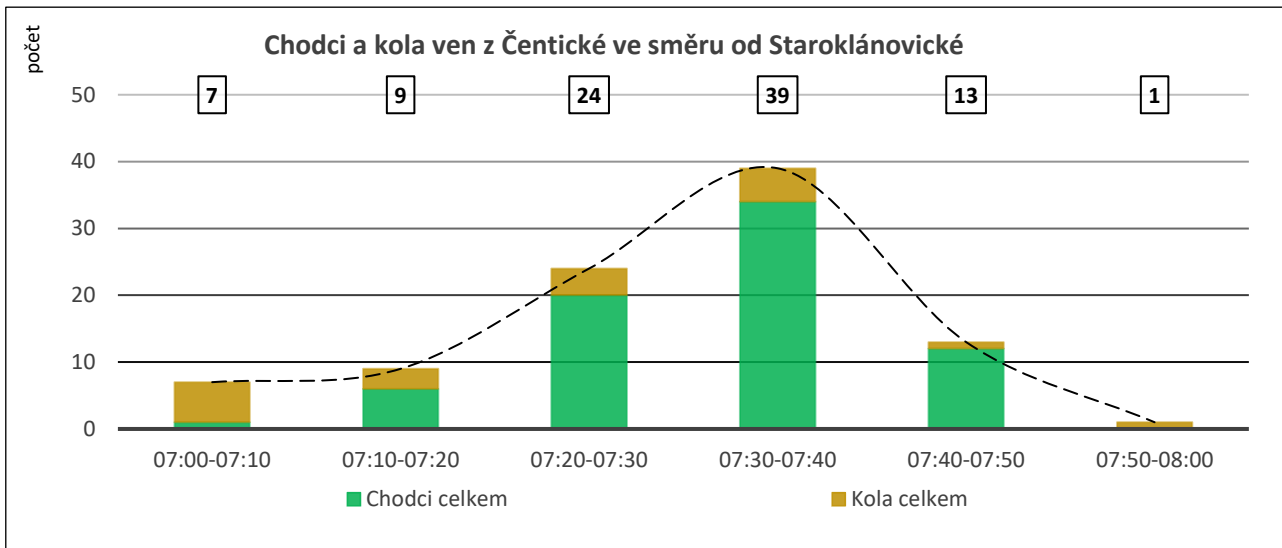

Směr G

Od Polesná
 Vpravo do Čentické k budově prvního stupně ZŠ

Intenzity v desetiminutových intervalech						
Čas		Druh				
Od	Do	Osobní	Motorka	Kolo	Chodec	Autobus
7:00	7:10	18		1		
7:10	7:20	16			7	1
7:20	7:30	41			14	1
7:30	7:40	28			1	1
7:40	7:50	5			1	
7:50	8:00	4				
Celkem		112	0	1	23	3

Směr H

Od Polesná
Do Rovně do Polesné

Intenzity v desetiminutových intervalech						
Čas		Druh				
Od	Do	Osobní	Motorka	Kolo	Chodec	Autobus
7:00	7:10	2				
7:10	7:20	4				
7:20	7:30	2				
7:30	7:40	3				
7:40	7:50	2			1	
7:50	8:00	4		1		
Celkem		17	0	1	1	0

Směr I

Od Čentická

Do Vlevo do Čentické k budově mateřské školy

Intenzity v desetiminutových intervalech						
Čas		Druh				
Od	Do	Osobní	Motorka	Kolo	Chodec	Autobus
7:00	7:10	5		2	4	1
7:10	7:20	19		3	21	
7:20	7:30	29			2	1
7:30	7:40	26		4		
7:40	7:50	9			11	
7:50	8:00	7		1	3	1
Celkem		95	0	10	41	3

Výjezd z Polesné od Starokolíns	07:00-07:10	07:10-07:20	07:20-07:30	07:30-07:40	07:40-07:50	07:50-08:00
Z Polesné vpravo do Čentické k 1.	18	17	42	29	5	4
Z Polesné rovně do Polesné k Čer	2	4	2	3	2	4
Z Polesné vlevo do Čentické k MŠ	6	19	30	26	9	8
Celkem	26	40	74	58	16	16

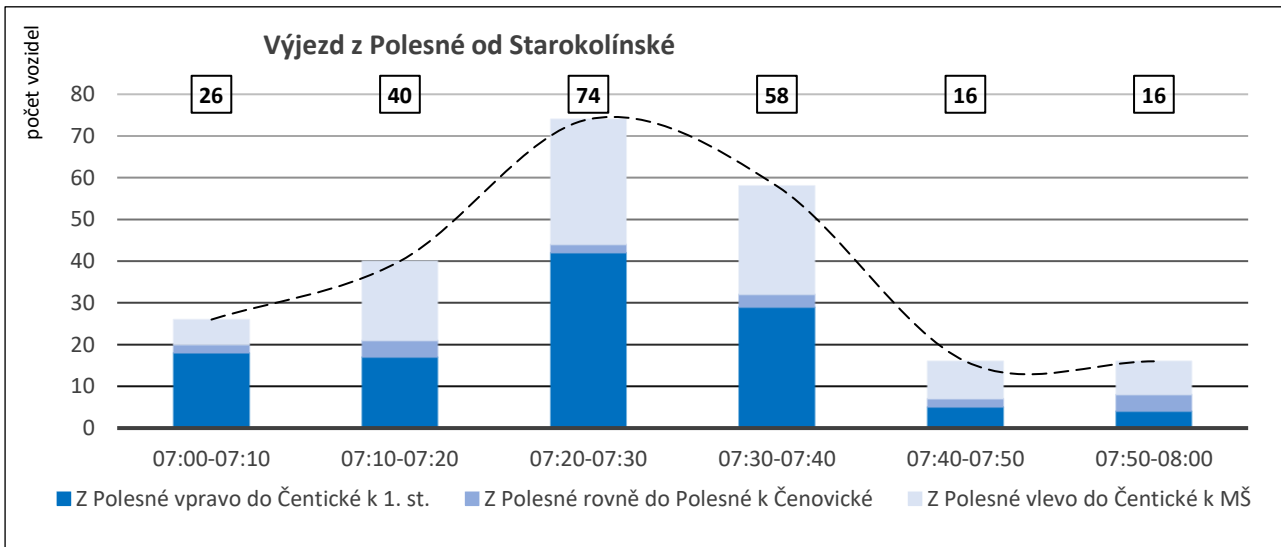

Výjezd z Čentické od Starokláno	07:00-07:10	07:10-07:20	07:20-07:30	07:30-07:40	07:40-07:50	07:50-08:00
Chodci z Polesné vpravo do Čenti	0	7	14	1	1	0
Kola z Polesné vpravo do Čentické	1	0	0	0	0	0
Chodci z Polesné rovně do Polesn	0	0	0	0	1	0
Kola z Polesné rovně do Polesné k	0	0	0	0	0	1
Chodci z Polesné vlevo do Čentick	4	21	2	0	11	3
Kola z Polesné vlevo do Čentické	2	3	0	4	0	1
Chodci celkem	4	28	16	1	13	3
Kola celkem	3	3	0	4	0	2
CELKEM chodci plus kola	7	31	16	5	13	5

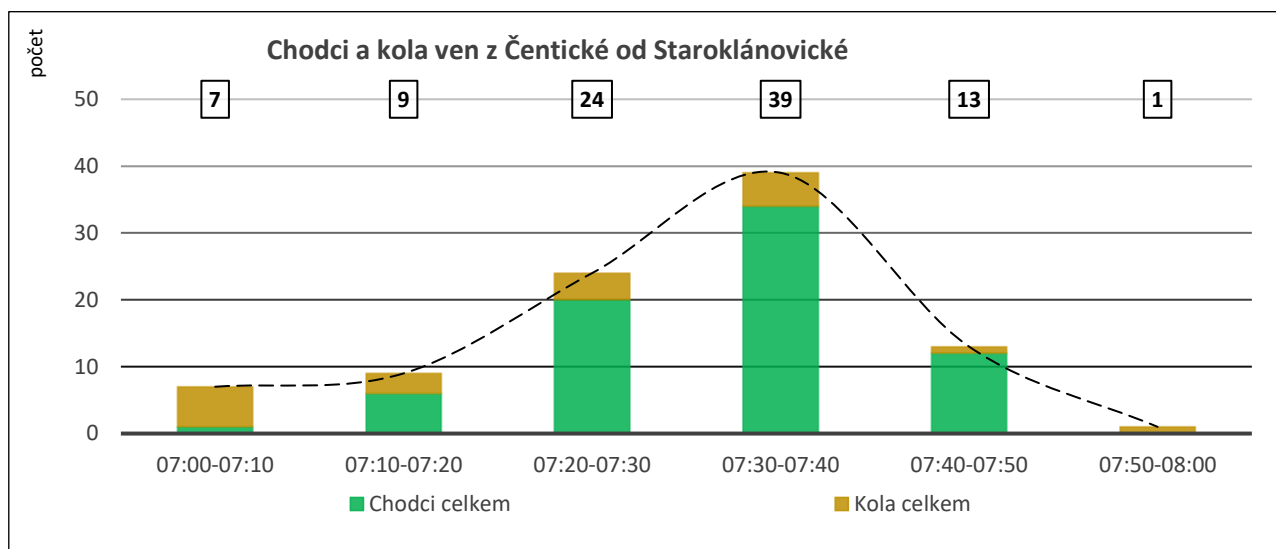

Směr J

Od Polesná
 Vpravo do Čentické k budově druhého stupně ZŠ

Intenzity v desetiminutových intervalech						
Čas		Druh				
Od	Do	Osobní	Motorka	Kolo	Chodec	Autobus
7:00	7:10	1			6	
7:10	7:20	4		1	13	
7:20	7:30	10			7	
7:30	7:40	12		1	30	
7:40	7:50	4		1	6	
7:50	8:00	5			3	
Celkem		36	0	3	65	0

Směr K

Od Čentická
Do Rovně do Čentické k budově prvního stupně ZŠ

Intenzity v desetiminutových intervalech						
Čas		Druh				
Od	Do	Osobní	Motorka	Kolo	Chodec	Autobus
7:00	7:10	16				
7:10	7:20	12		1	3	1
7:20	7:30	24		1	25	
7:30	7:40	19			12	1
7:40	7:50	8			4	
7:50	8:00	11			2	1
Celkem		90	0	2	46	3

Směr L

Od Čentická

Do Vlevo do Polesné

Intenzity v desetiminutových intervalech						
Čas		Druh				
Od	Do	Osobní	Motorka	Kolo	Chodec	Autobus
7:00	7:10					
7:10	7:20					
7:20	7:30	1				
7:30	7:40					
7:40	7:50	1				
7:50	8:00					
Celkem		2	0	0	0	0

Výjezd z Čentické od MŠ / Plhov	07:00-07:10	07:10-07:20	07:20-07:30	07:30-07:40	07:40-07:50	07:50-08:00
Z Čentické vpravo ke 2. st.	1	4	10	12	4	5
Z Čentické rovně ke Staroklánovic	16	13	24	20	8	12
Z Čentické vlevo do Polesné k trati	0	0	1	0	1	0
Celkem	17	17	35	32	13	17

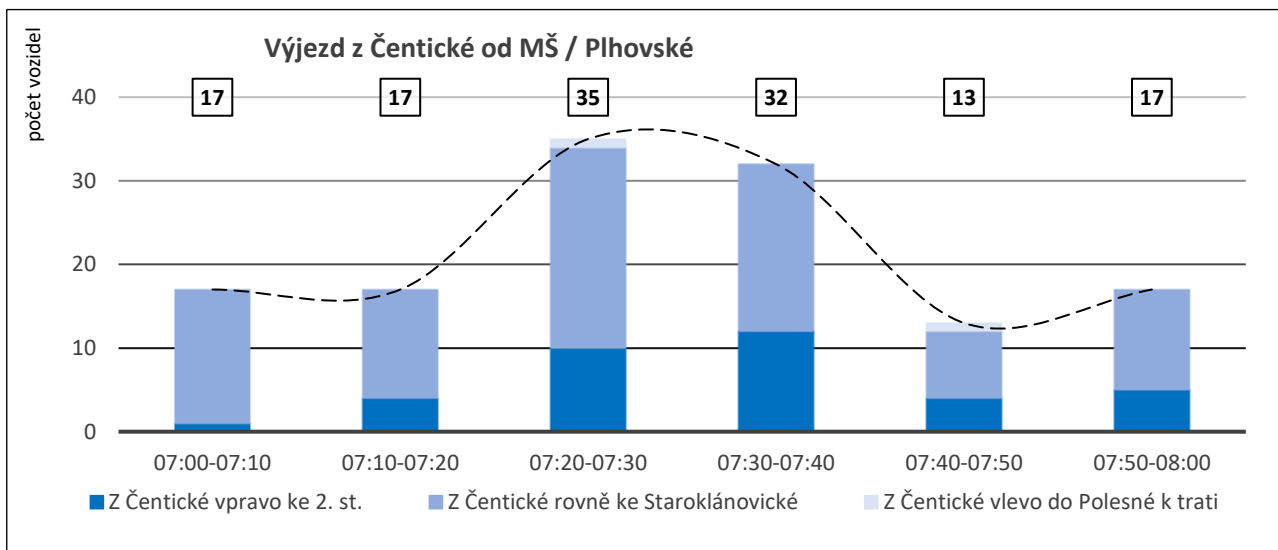

Výjezd z Čentické od MŠ / Plhov	07:00-07:10	07:10-07:20	07:20-07:30	07:30-07:40	07:40-07:50	07:50-08:00
Chodci z Čentické vpravo ke 2. st.	6	13	7	30	6	3
Kola z Čentické vpravo ke 2. st.	0	1	0	1	1	0
Chodci z Čentické rovně ke Staroklánovic	0	3	25	12	4	2
Kola z Čentické rovně ke Staroklánovic	0	1	1	0	0	0
Chodci z Čentické vlevo do Polesné	0	0	0	0	0	0
Kola z Čentické vlevo do Polesné	0	0	0	0	0	0
Chodci celkem	6	16	32	42	10	5
Kola celkem	0	2	1	1	1	0
CELKEM chodci plus kola	6	18	33	43	11	5

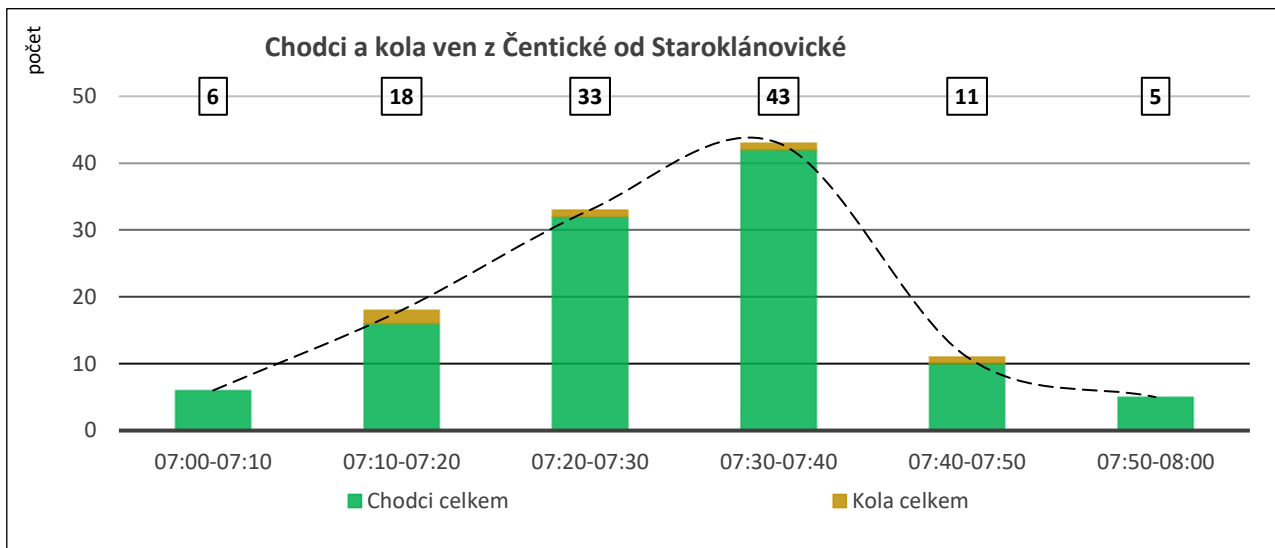

Stanoviště č. 2: Křižovatka Čentická x Starokolínská

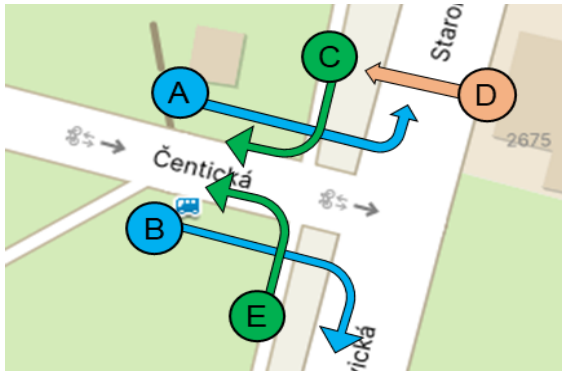

Směr A

Od Čentická
Vlevo do Klánovic

Intenzity v desetiminutových intervalech						
Čas		Druh				
Od	Do	Osobní	Motorka	Kolo	Autobus	Nákladní
7:00	7:10	19				1
7:10	7:20	10			1	
7:20	7:30	32			1	
7:30	7:40	5				
7:40	7:50	9				
7:50	8:00	9			1	
Celkem		84	0	0	3	1

Směr B

Od Čentická
Do Vpravo k Levelu

Intenzity v desetiminutových intervalech					
Čas		Druh			
Od	Do	Osobní	Motorka	Kolo	Autobus
7:00	7:10	9			
7:10	7:20	17			
7:20	7:30	32			1
7:30	7:40	42			1
7:40	7:50	20			1
7:50	8:00	9			
Celkem		129	0	0	3

Výjezd z Čentické	07:00-07:10	07:10-07:20	07:20-07:30	07:30-07:40	07:40-07:50	07:50-08:00
Z Čentické vlevo do Klánovic	19	11	33	5	9	10
Z Čentické vpravo k Levelu	9	17	33	43	21	9
Celkem	28	28	66	48	30	19

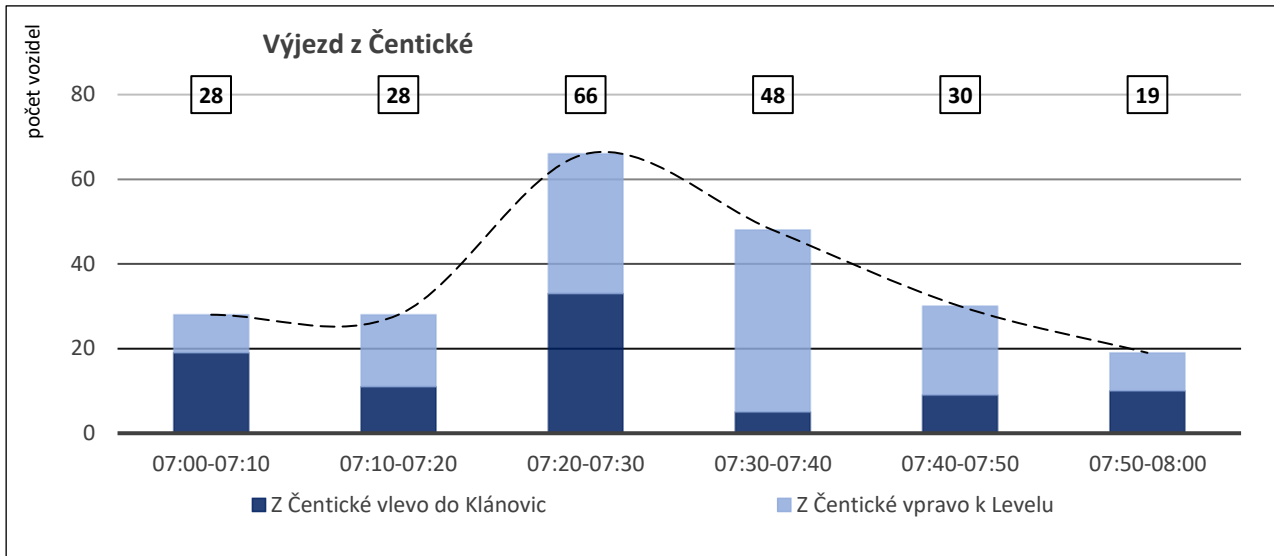

Směr C

Od Staroklánovická Chodci a kola
Do Čentická

Intenzity v desetiminutových intervalech			
Čas		Druh	
Od	Do	Chodci	Kolo
7:00	7:10	4	
7:10	7:20		3
7:20	7:30	18	2
7:30	7:40	14	2
7:40	7:50		3
7:50	8:00		2
Celkem		36	12

Příchod do Čentické	07:00-07:10	07:10-07:20	07:20-07:30	07:30-07:40	07:40-07:50	07:50-08:00
Chodci	4	0	18	14	0	0
Kola	0	3	2	2	3	2
Celkem	4	3	20	16	3	2

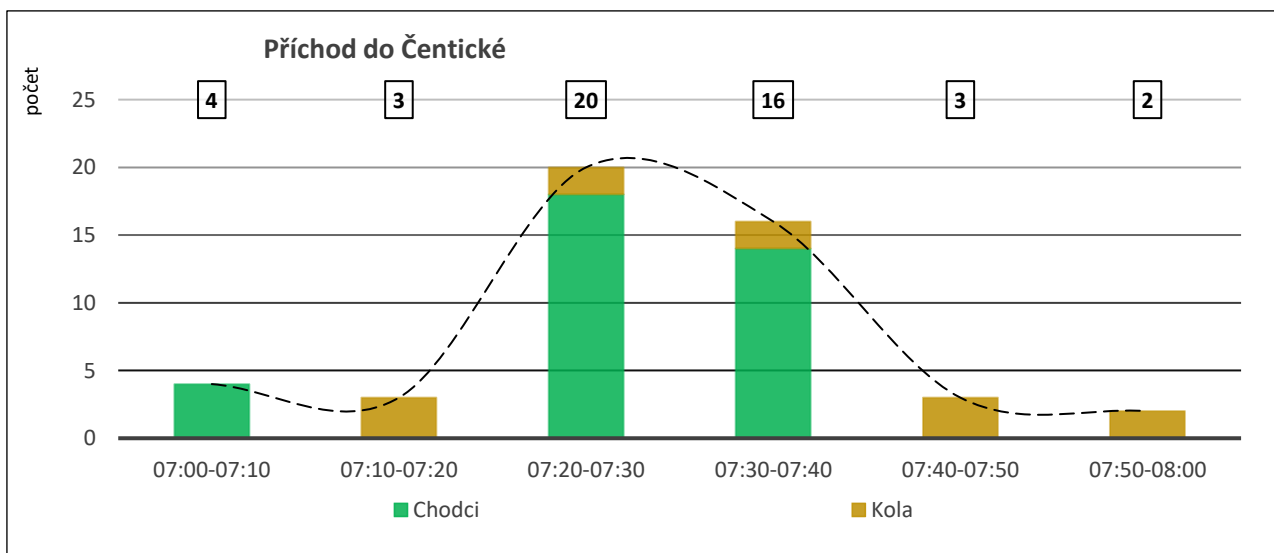

**Směr D****Od** Přes přechod naproti Hrádkové

Intenzity v desetiminutových intervalech		
Čas		Chodci
Od	Do	
7:00	7:10	3
7:10	7:20	4
7:20	7:30	25
7:30	7:40	31
7:40	7:50	
7:50	8:00	6
Celkem		69

Směr E**Od** Zastávka autobusu Hulická**Do** Čentická

Intenzity v desetiminutových intervalech		
Čas		Chodci
Od	Do	
7:00	7:10	
7:10	7:20	
7:20	7:30	
7:30	7:40	
7:40	7:50	
7:50	8:00	
Celkem		0

Pozn.: Ve směru E nešel žádný chodec.

Stanoviště č. 3: Uprostřed Polesné

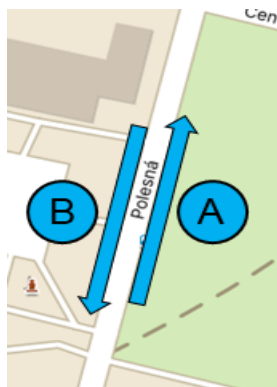

Směr A

Od Starokolínská (z hlavní ke škole)

Do Polesná

Intenzity v desetiminutových intervalech					
Čas		Jak vystupuje			
Od	Do	Vystupuje z auta vlevo do vozovky	Vystupuje z auta vpravo k chodníku	Vystupuje z autobusu	
7:00	7:10	5	14	3	
7:10	7:20	5	18	26	
7:20	7:30	8	21	30	
7:30	7:40	8	27	9	
7:40	7:50	0	3	0	
7:50	8:00	0	0	0	
Celkem		26	83	68	177

	07:00-07:10	07:10-07:20	07:20-07:30	07:30-07:40	07:40-07:50	07:50-08:00
Vystupuje z auta vlevo do vozovky	5	5	8	8	0	0
Vystupuje z auta vpravo k chodník	14	18	21	27	3	0
Vystupuje z auta celkem	19	23	29	35	3	0
Vystupuje z autobusu	3	26	30	9	0	0
Vystupuje celkem	22	49	59	44	3	0

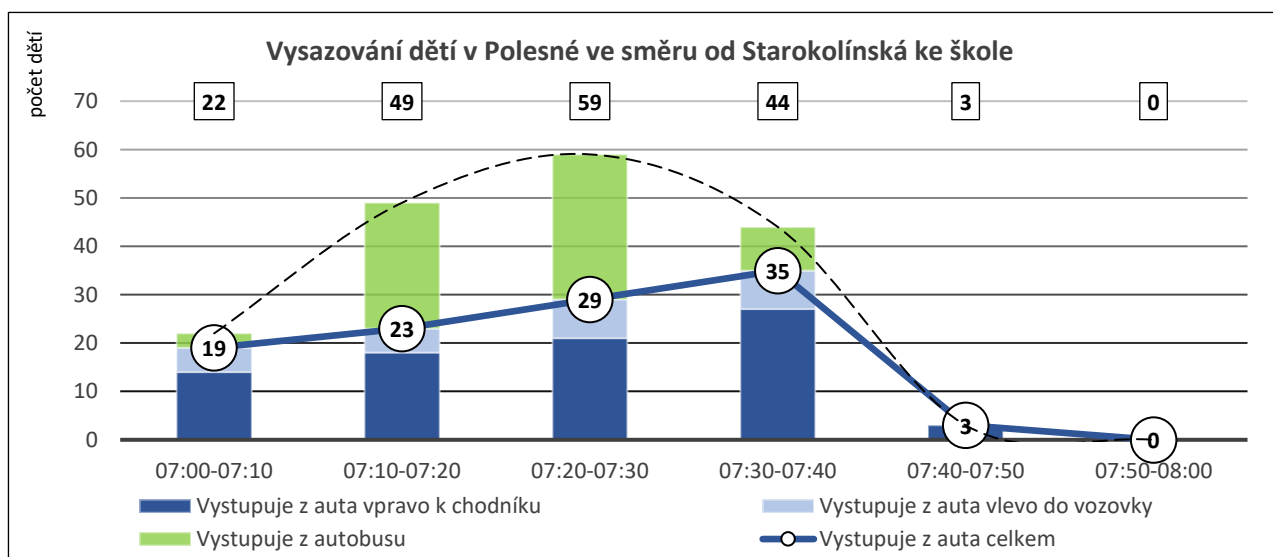

Pozn. Z grafu je patrné, že 3 autobusy mezi 7:10-7:30 přivezly stejný počet dětí jako rodiče ve 103 autech během téže doby. Dalším spojem (v 7:30-7:40) už přijelo málo dětí zřejmě z obavy, aby jim spoj buď neujel nebo aby nepřišli do školy pozdě. Proti tomuto spoji je v histogramu patrný počet dětí, které rodiče přivážejí v této době vlastně až na poslední chvíli.

Směr B

Od Polesná (od školy k hlavní)

Do Starokolínská

Intenzity v desetiminutových intervalech			
Čas		Jak vystupuje	
Od	Do	Vystupuje z auta vlevo do vozovky	Vystupuje z auta vpravo k chodníku
7:00	7:10	0	1
7:10	7:20	0	0
7:20	7:30	0	2
7:30	7:40	0	1
7:40	7:50	0	0
7:50	8:00	0	0
Celkem		0	4

	07:00-07:10	07:10-07:20	07:20-07:30	07:30-07:40	07:40-07:50	07:50-08:00
Vystupuje z auta vlevo do vozovky	0	0	0	0	0	0
Vystupuje z auta vpravo k chodník	1	0	2	1	0	0
Vystupuje z auta celkem	1	0	2	1	0	0

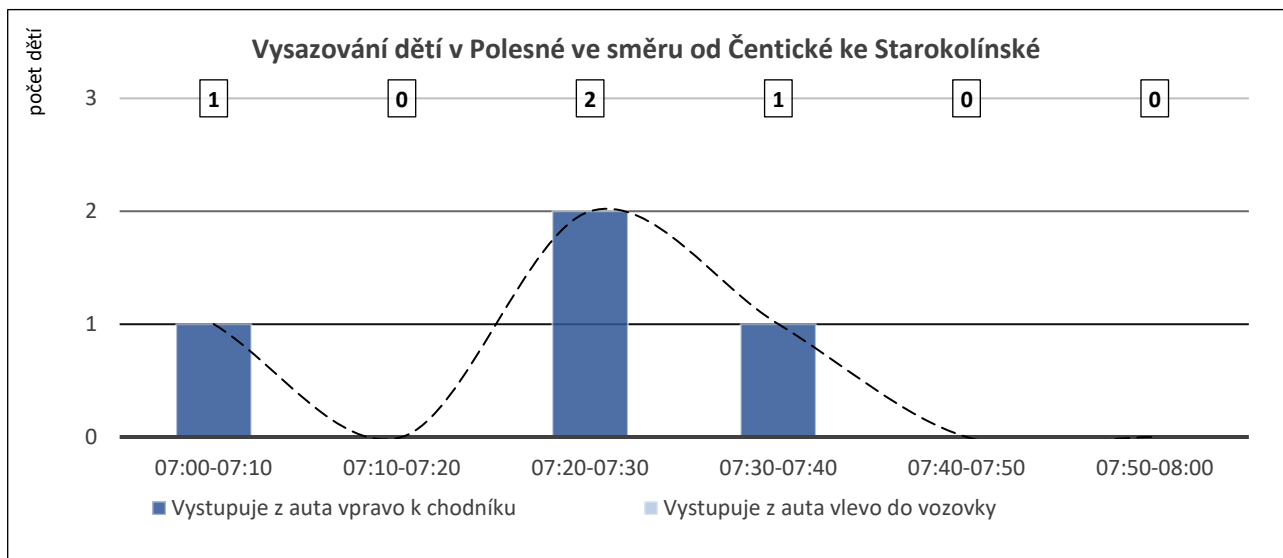

Stanoviště č. 4: Uprostřed Čentické



Směr A

Od Vozidla přijíždějící od Polesné směrem k budově prvního stupně ZŠ (ke Staroklánovické)
 Auta vysazující děti na K+R

Intenzity v desetiminutových intervalech

Čas		Počet aut vysazujících 1-3 děti				
		Vystupuje z auta vpravo k chodníku			Vystupuje z auta vlevo do vozovky	
Od	Do	1	2	3	1	
7:00	7:10	0	1	0	2	
7:10	7:20	5	0	0	2	
7:20	7:30	10	2	1	1	
7:30	7:40	10	0	0	2	
7:40	7:50	1	0	0	0	
7:50	8:00	0	0	0	0	
Celkem		26	3	1	7	37

Počet aut, která zastavila na parkovišti K+R

Počet vysazených dětí na parkovišti K+R

	07:00-07:10	07:10-07:20	07:20-07:30	07:30-07:40	07:40-07:50	07:50-08:00
Vystoupilo 1 dítě (k chodníku)	0	5	10	10	1	0
Vystoupily 2 děti (k chodníku)	2	0	4	0	0	0
Vystoupily 3 děti (k chodníku)	0	0	3	0	0	0
Vystoupilo 1 dítě (do vozovky)	2	2	1	2	0	0
Celkem	4	7	18	12	1	0
Počet aut	3	7	14	12	1	0
Průměrný počet dětí v autě	1,33	1,00	1,29	1,00	1,00	0,00

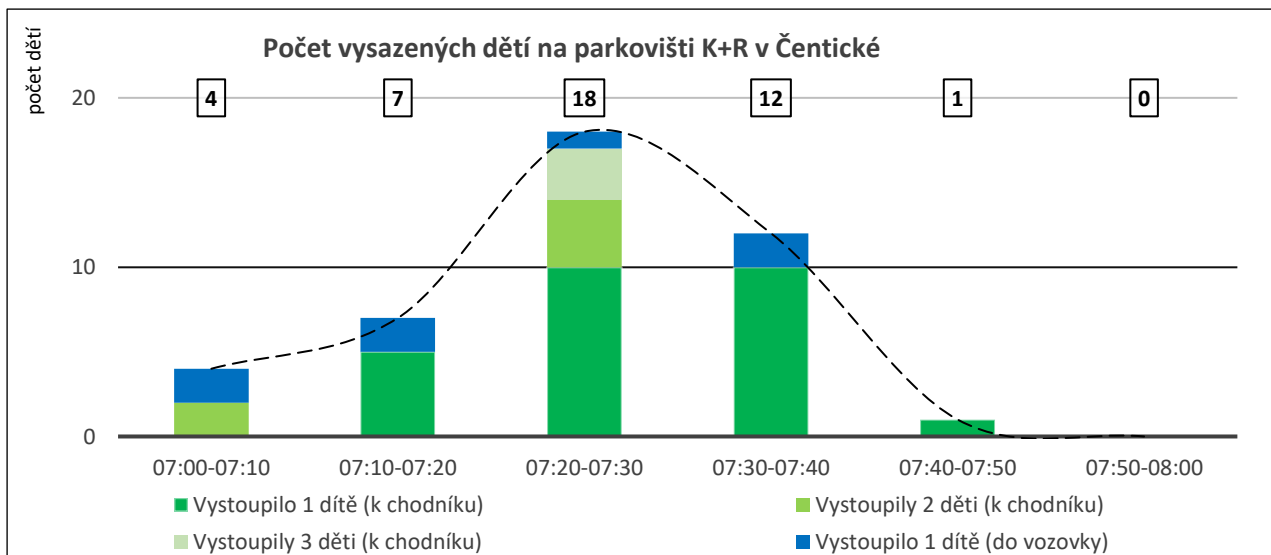

Směr A

Od Vozidla přijíždějící od Polesné směrem k budově prvního stupně ZŠ (ke Staroklánovické)
 Auta vysazující děti na silnici v Čentické Počet dětí vysazovaných z aut na silnici v Čentické
 Ve všech případech vždy vystupovalo pouze jedno dítě z jednoho auta

Intenzity v desetiminutových intervalech			
Čas		Počet aut vysazujících 1 dítě	
Od	Do	Vystupuje z auta vpravo k chodníku	Vystupuje z auta vlevo do vozovky
7:00	7:10	0	0
7:10	7:20	0	0
7:20	7:30	3	0
7:30	7:40	5	2
7:40	7:50	0	0
7:50	8:00	0	0
Celkem		8	2
			10

Počet aut, která zastavila na silnici mimo parkoviště K+R

	07:00-07:10	07:10-07:20	07:20-07:30	07:30-07:40	07:40-07:50	07:50-08:00
Vystupuje z auta vpravo k chodník	0	0	3	5	0	0
Vystupuje z auta vlevo do vozovky	0	0	0	2	0	0
Celkem	0	0	3	7	0	0
Počet aut	0	0	3	7	0	0

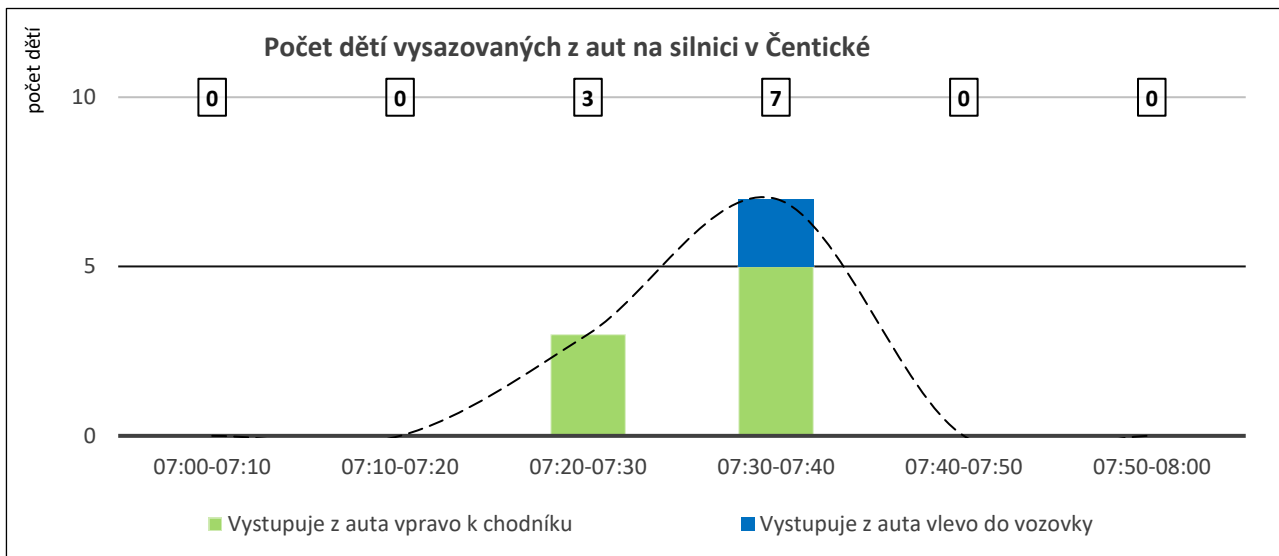

Směr A

Od Děti vystupující z autobusu v Čentické

Intenzity v desetiminutových intervalech		
Čas		Děti vystupující z autobusu v Čentické
Od	Do	
7:00	7:10	0
7:10	7:20	24
7:20	7:30	12
7:30	7:40	5
7:40	7:50	0
7:50	8:00	0
Celkem		41

	07:00-07:10	07:10-07:20	07:20-07:30	07:30-07:40	07:40-07:50	07:50-08:00
Děti vystupující z autobusu v Čent	0	24	12	5	0	0

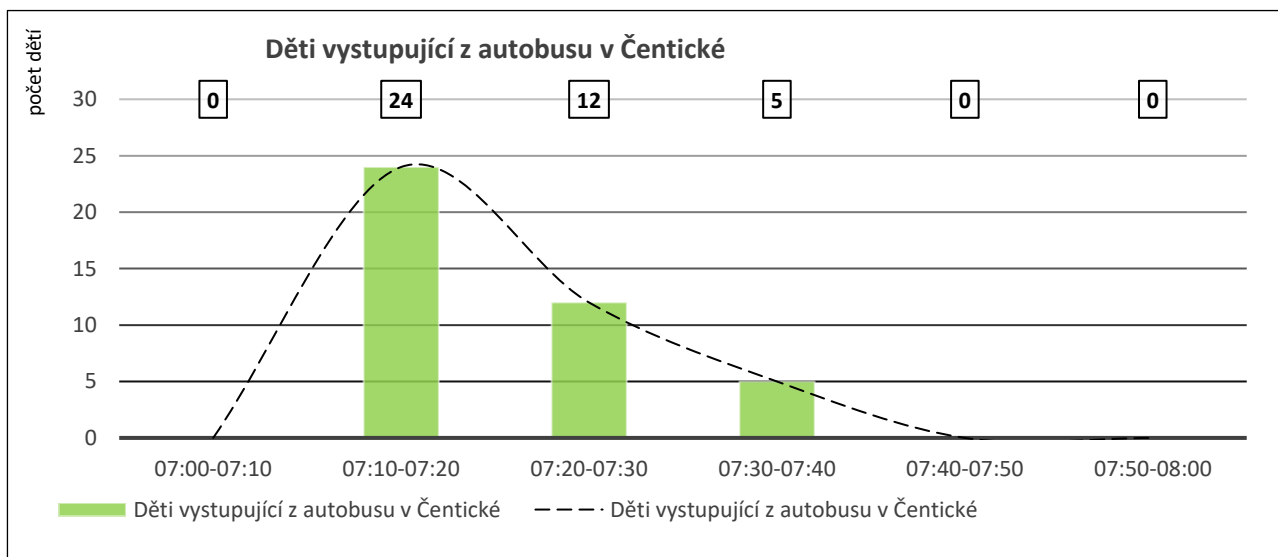

Počet vysazených dětí na parkovišti K+R a ve vozovce v Čentické a počet vysazujících aut

	07:00-07:10	07:10-07:20	07:20-07:30	07:30-07:40	07:40-07:50	07:50-08:00
Počet aut vysazujících děti na K+R a v Čentické	3	7	17	19	1	0
Počet vysazených dětí	4	7	21	19	1	0
Průměrný počet dětí v autě	1,33	1,00	1,24	1,00	1,00	0,00
Průměr průměrů	1,11					

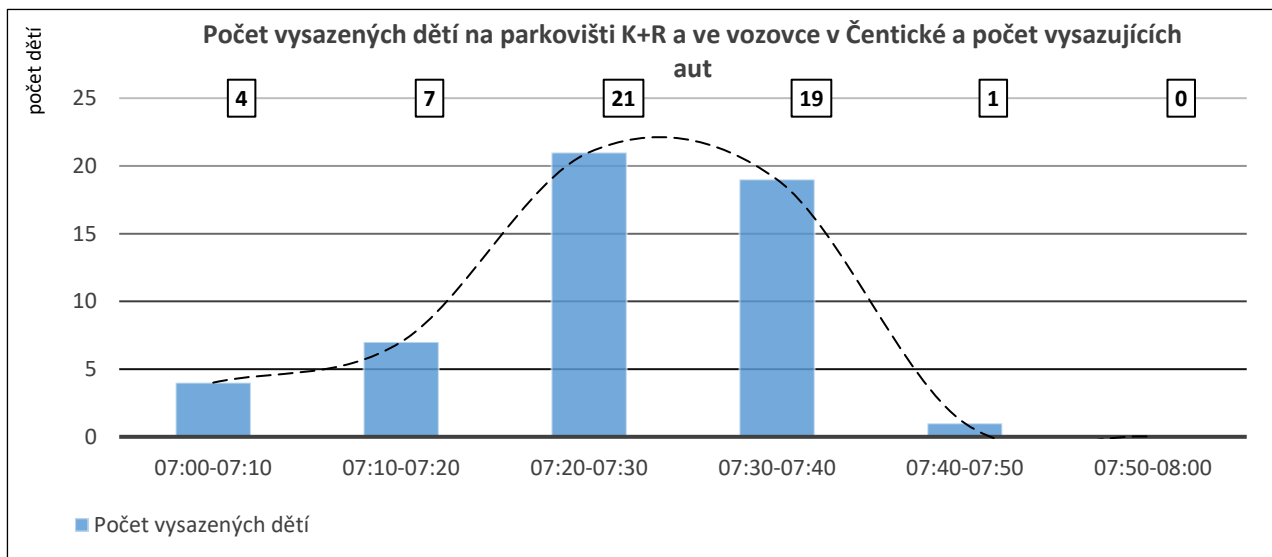

Počet dětí vysazených z aut na parkovišti K+R a ve vozovce v Čentické a počet dětí, které vystoupily z autobusů

	Děti					
	07:00-07:10	07:10-07:20	07:20-07:30	07:30-07:40	07:40-07:50	07:50-08:00
Počet vysazených dětí na parkovišti K+R	4	7	18	12	1	0
Počet dětí vysazovaných z aut na silnici v Čentické	0	0	3	7	0	0
Vystupuje z auta celkem	4	7	21	19	1	0
Děti vystupující z autobusu v Čentické	0	24	12	5	0	0
Děti celkem	4	31	33	24	1	0

	Auta					
	07:00-07:10	07:10-07:20	07:20-07:30	07:30-07:40	07:40-07:50	07:50-08:00
Auta na KR	3	7	14	12	1	0
Auta ulice	0	0	3	7	0	0
Auta celkem	3	7	17	19	1	0

	Autobusy					
	07:00-07:10	07:10-07:20	07:20-07:30	07:30-07:40	07:40-07:50	07:50-08:00
Autobusy celkem	0	1	2	1	1	1

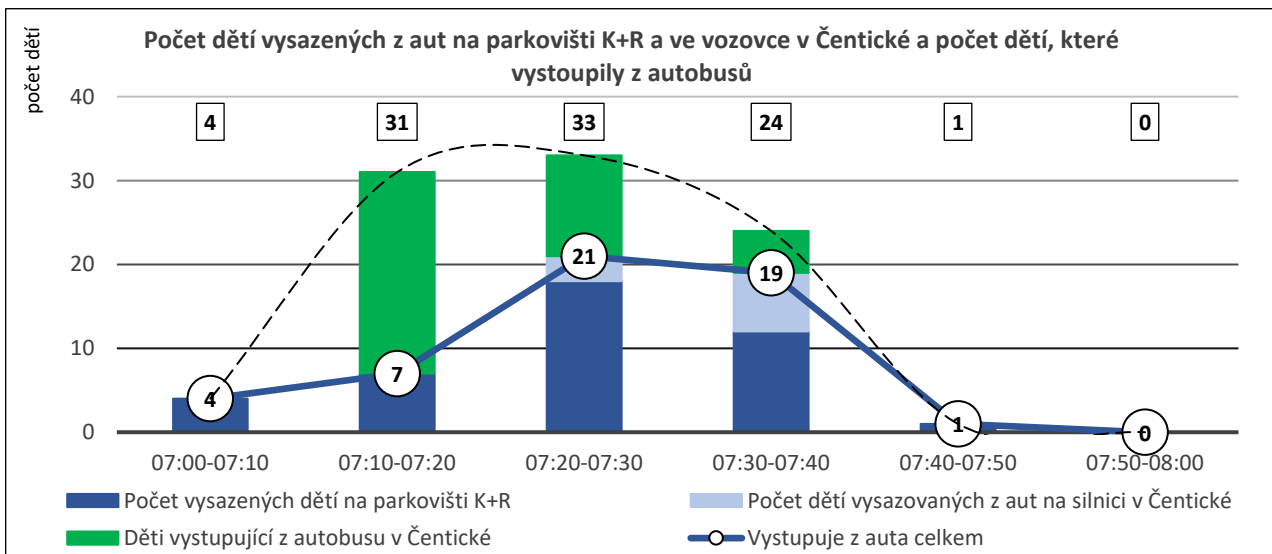

Pozn. Z grafu je patrné, že 3 autobusy mezi 7:10-7:30 přivezly 36 dětí, tedy o polovinu více než 24 dětí, které ve stejnou dobu přivezlo 24 aut. Autobus v 7:30-7:40 přivezl už jen 5 dětí, zatímco takto na poslední chvíli přijelo 19 dětí v 19 autech.

Stanoviště č. 5: Křižovatka Polesná x Starokolínská

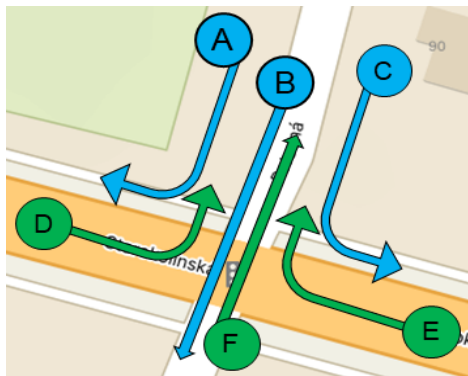

Směr A

Od Polesná
Vpravo směr do Běchovic

Intenzity v desetiminutových intervalech					
Čas		Druh			
Od	Do	Osobní	Motorka	Kolo	Autobus
7:00	7:10	1			
7:10	7:20	4			
7:20	7:30	1			
7:30	7:40	2			
7:40	7:50	3			
7:50	8:00	3			
Celkem		14	0	0	0

Směr B

Od Polesná
Do Rovně do Rápošovské

Intenzity v desetiminutových intervalech					
Čas		Druh			
Od	Do	Osobní	Motorka	Kolo	Autobus
7:00	7:10	1			
7:10	7:20	2			
7:20	7:30	2			
7:30	7:40	1			
7:40	7:50	2			
7:50	8:00	1			
Celkem		9	0	0	0

Směr C

Od Polesná
Do Vlevo směr do Úval

Intenzity v desetiminutových intervalech					
Čas		Druh			
Od	Do	Osobní	Motorka	Kolo	Autobus
7:00	7:10	2			
7:10	7:20	2			
7:20	7:30	8			
7:30	7:40	6			
7:40	7:50	4			
7:50	8:00	7			
Celkem		29	0	0	0

Výjezd z Polesné	07:00-07:10	07:10-07:20	07:20-07:30	07:30-07:40	07:40-07:50	07:50-08:00
Z Polesné vpravo do Běchovic	1	4	1	2	3	3
Z Polesné rovně do Rápošovské	1	2	2	1	2	1
Z Polesné vlevo k Levelu	2	2	8	6	4	7
Celkem	4	8	11	9	9	11

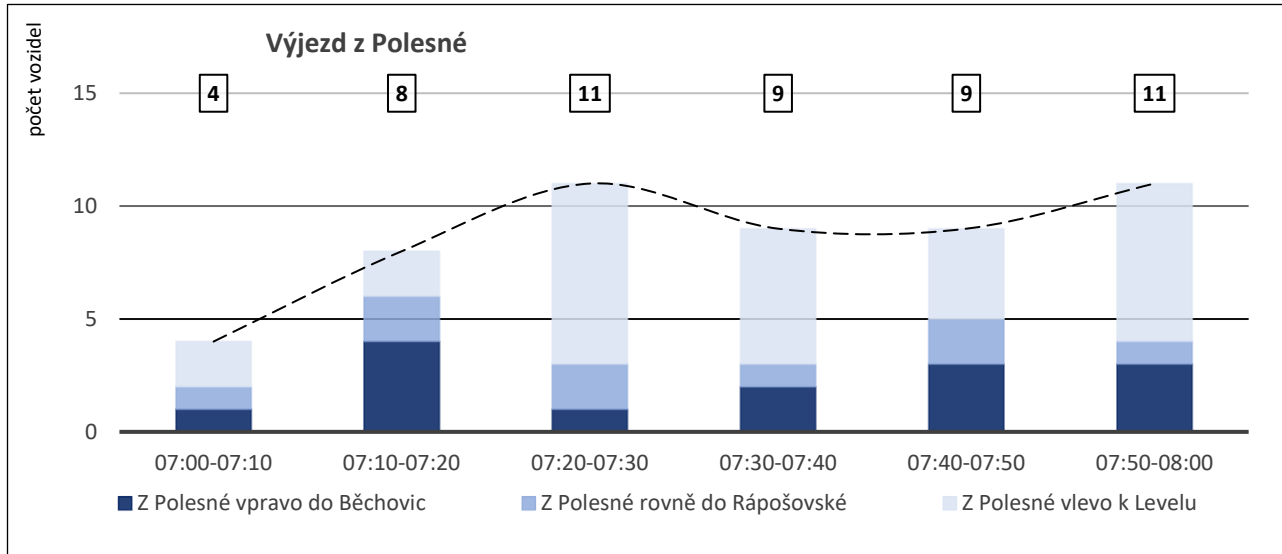

Směr D

Od Z Běchovic

Do Polesná

Intenzity v desetiminutových intervalech					
Čas		Druh vozidla			
Od	Do	Osobní	Motorka	Kolo	Autobus
7:00	7:10	6			
7:10	7:20	6			
7:20	7:30	10			
7:30	7:40	5			
7:40	7:50	8			
7:50	8:00	0			
Celkem		35	0	0	0

Směr E

Od Od Levelu

Do Polesná

Intenzity v desetiminutových intervalech					
Čas		Druh			
Od	Do	Osobní	Motorka	Kolo	Autobus
7:00	7:10	25			1
7:10	7:20	31			1
7:20	7:30	72			2
7:30	7:40	43			1
7:40	7:50	11			0
7:50	8:00	10			1
Celkem		192	0	0	6

Směr F

Od Rápošovská
Do Polesná

Intenzity v desetiminutových intervalech					
Čas		Druh			
Od	Do	Osobní	Motorka	Kolo	Autobus
7:00	7:10			0	
7:10	7:20			1	
7:20	7:30			5	
7:30	7:40			3	
7:40	7:50			0	
7:50	8:00			2	
Celkem		0	0	11	0

Příjezd do Polesné	07:00-07:10	07:10-07:20	07:20-07:30	07:30-07:40	07:40-07:50	07:50-08:00
Do Polesné z Běchovic (motor. voz.	6	6	10	5	8	0
Do Polesné od Levelu (motor. voz.	26	32	74	44	11	11
Motorová vozidla celkem	32	38	84	49	19	11
Do Polesné z Rápošovské (kola)	0	1	5	3	0	2
Celkem	32	39	89	52	19	13

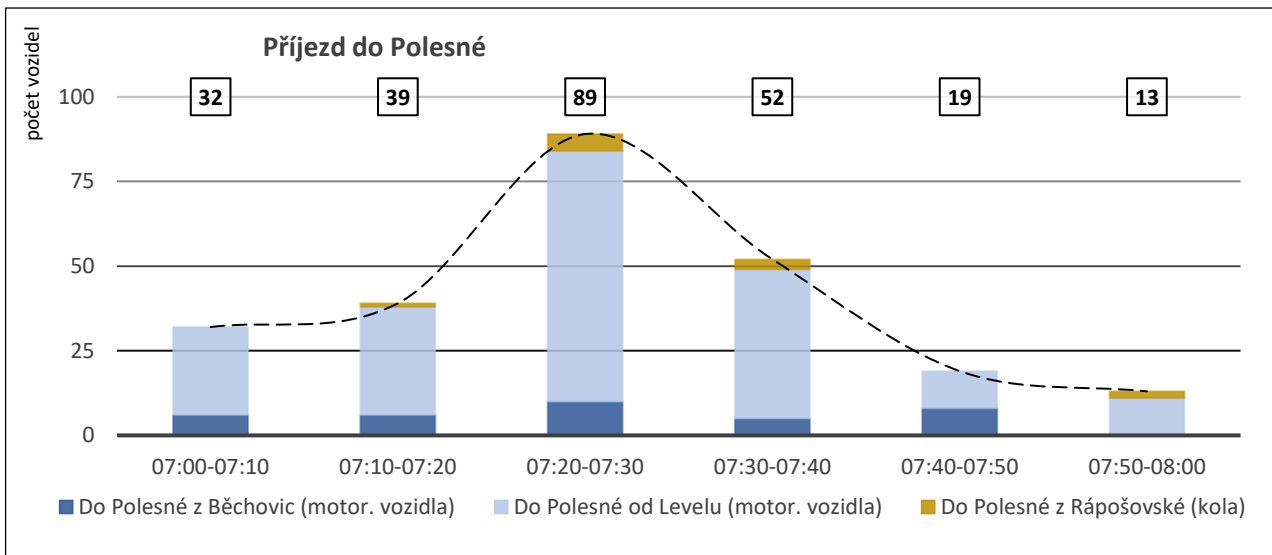



Stanoviště č. 6: Přejchod přes Staroklánovickou naproti úřadu

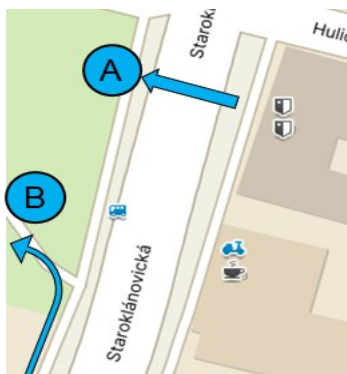

Směr A

Od Přes přechod od úřadu

Do Park před budovou prvního stupně ZŠ

Intenzity v desetiminutových intervalech

Čas		
Od	Do	Chodci
7:00	7:10	16
7:10	7:20	20
7:20	7:30	53
7:30	7:40	46
7:40	7:50	7
7:50	8:00	0
Celkem		142

	07:00-07:10	07:10-07:20	07:20-07:30	07:30-07:40	07:40-07:50	07:50-08:00
Chodci	16	20	53	46	7	0

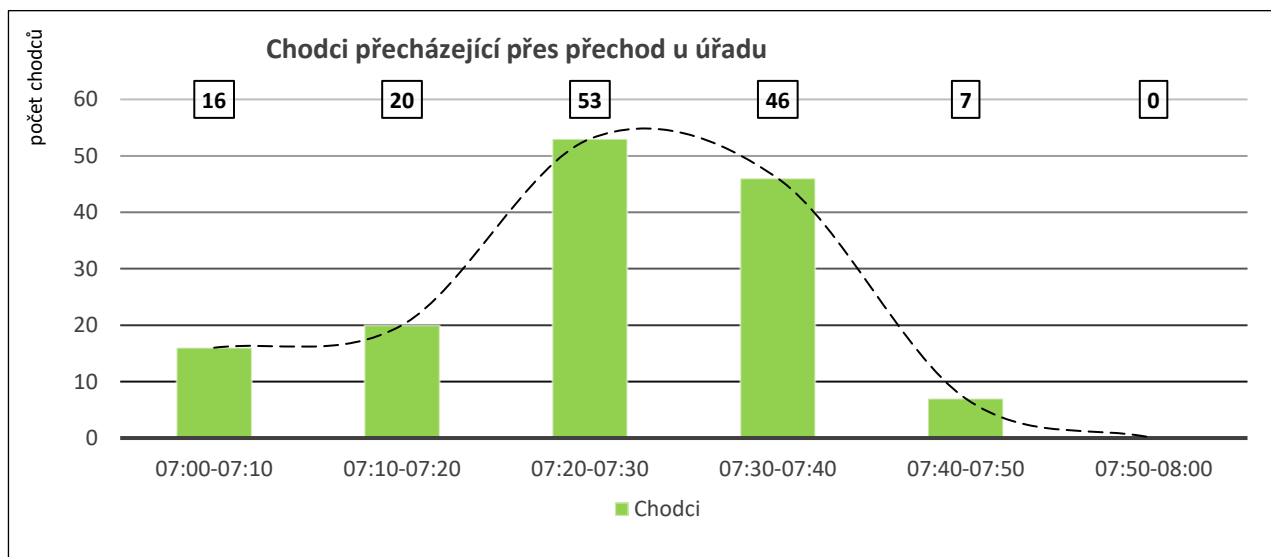



Směr B

Od Po Starokolínské od Levelu

Do Park před budovou prvního stupně ZŠ

Intenzity v desetiminutových intervalech		
Čas		
Od	Do	Chodci
7:00	7:10	12
7:10	7:20	14
7:20	7:30	59
7:30	7:40	47
7:40	7:50	2
7:50	8:00	0
Celkem		134

	07:00-07:10	07:10-07:20	07:20-07:30	07:30-07:40	07:40-07:50	07:50-08:00
Chodci	12	14	59	47	2	0

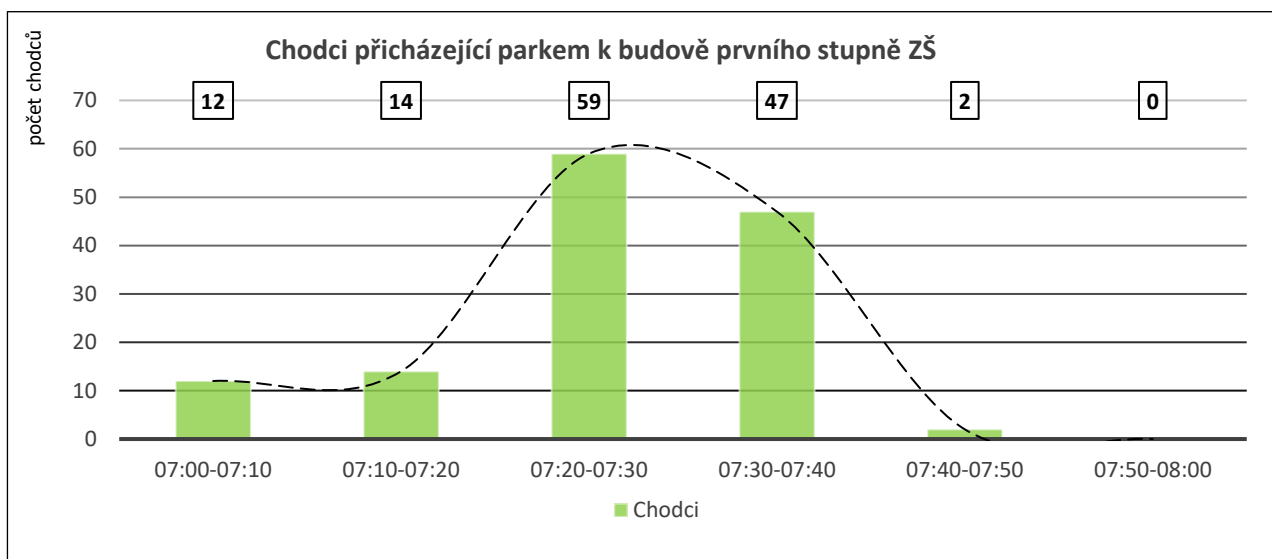

Stanoviště č. 7: Přechod přes Starokolínskou naproti Polesné a parkoviště K+R

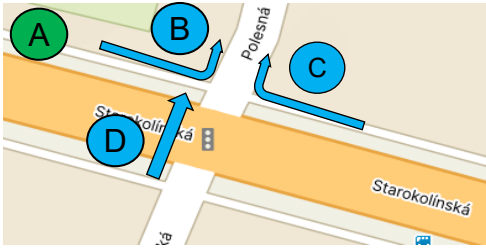

Směr A

Od Parkoviště K+R
Do Starokolínská

Intenzity v desetiminutových intervalech		
Čas		
Od	Do	Parkoviště K+R
7:00	7:10	1
7:10	7:20	1
7:20	7:30	0
7:30	7:40	0
7:40	7:50	0
7:50	8:00	1
Celkem		3

Pozn.: Čísla vyjadřují počty využití parkoviště K+R za účelem vysazení dětí, které pak pokračují dál pěšky do školy. Nejedná se o počty aut stojících (parkujících)

	07:00-07:10	07:10-07:20	07:20-07:30	07:30-07:40	07:40-07:50	07:50-08:00
Parkoviště K+R	1	1	0	0	0	1

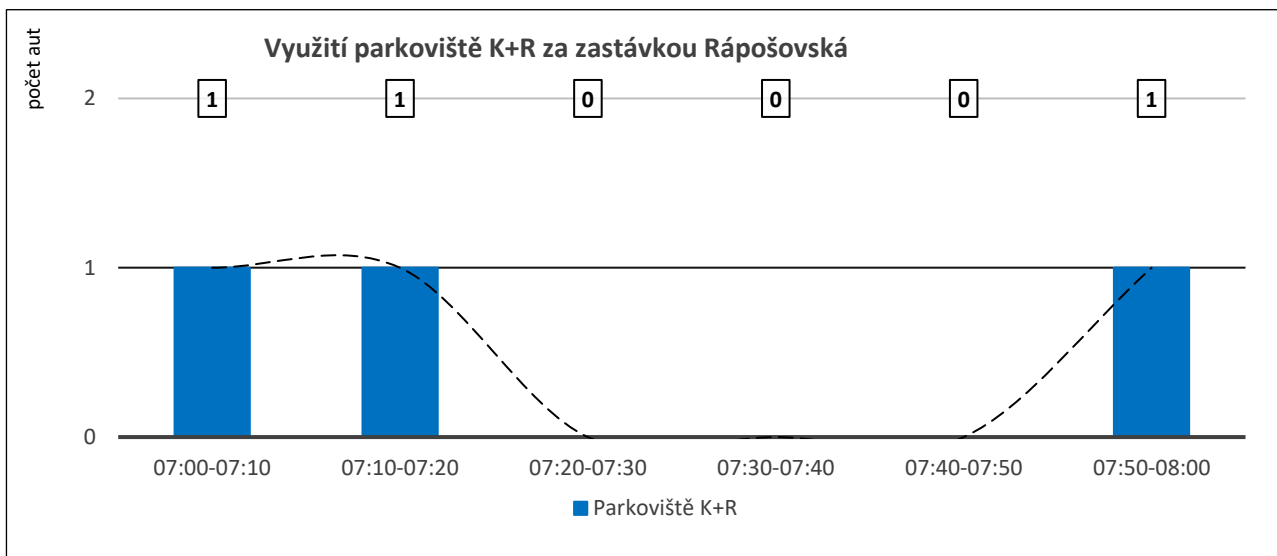



Směr B

Od zastávky autobusu na Staroklánovické

Intenzity v desetiminutových intervalech			
Čas		Kdo	
Od	Do	Děti přijely autobusem	Děti šly pěšky
7:00	7:10	15	3
7:10	7:20	49	8
7:20	7:30	50	2
7:30	7:40	3	3
7:40	7:50	2	1
7:50	8:00	5	0
Celkem		124	17
			141

	07:00-07:10	07:10-07:20	07:20-07:30	07:30-07:40	07:40-07:50	07:50-08:00
Děti přijely autobusem	15	49	50	3	2	5
Děti šly pěšky	3	8	2	3	1	0
Chodci celkem	18	57	52	6	3	5

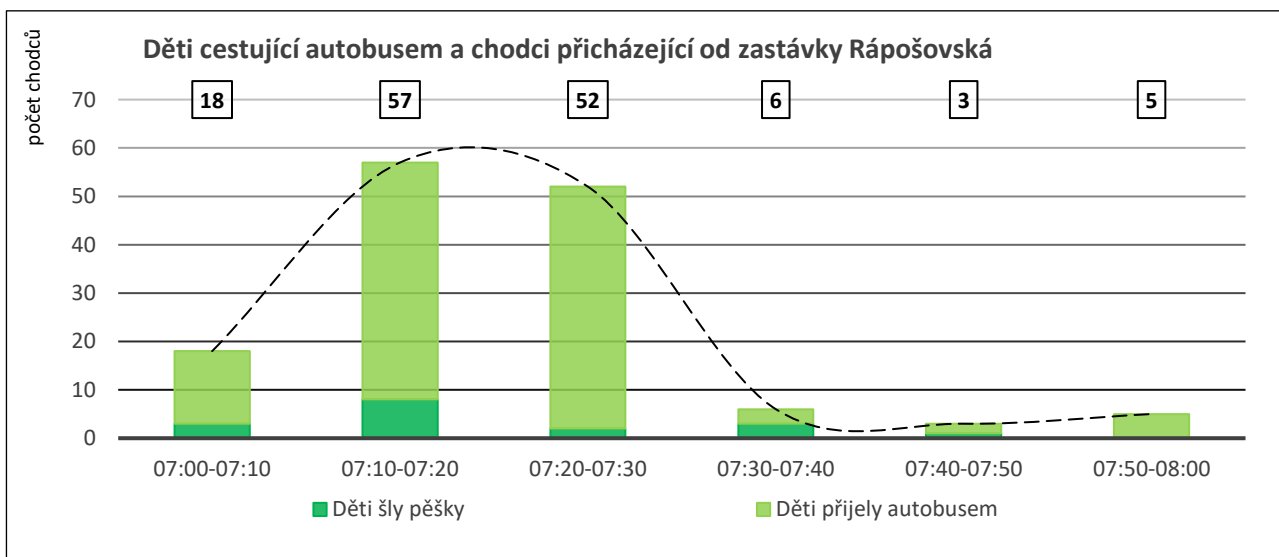



Směr C

Od Po Starokolínské od Levelu

Do Polesná

Intenzity v desetiminutových intervalech

Čas		Chodci
Od	Do	
7:00	7:10	2
7:10	7:20	5
7:20	7:30	5
7:30	7:40	14
7:40	7:50	5
7:50	8:00	0
Celkem		31

	07:00-07:10	07:10-07:20	07:20-07:30	07:30-07:40	07:40-07:50	07:50-08:00
Chodci	2	5	5	14	5	0

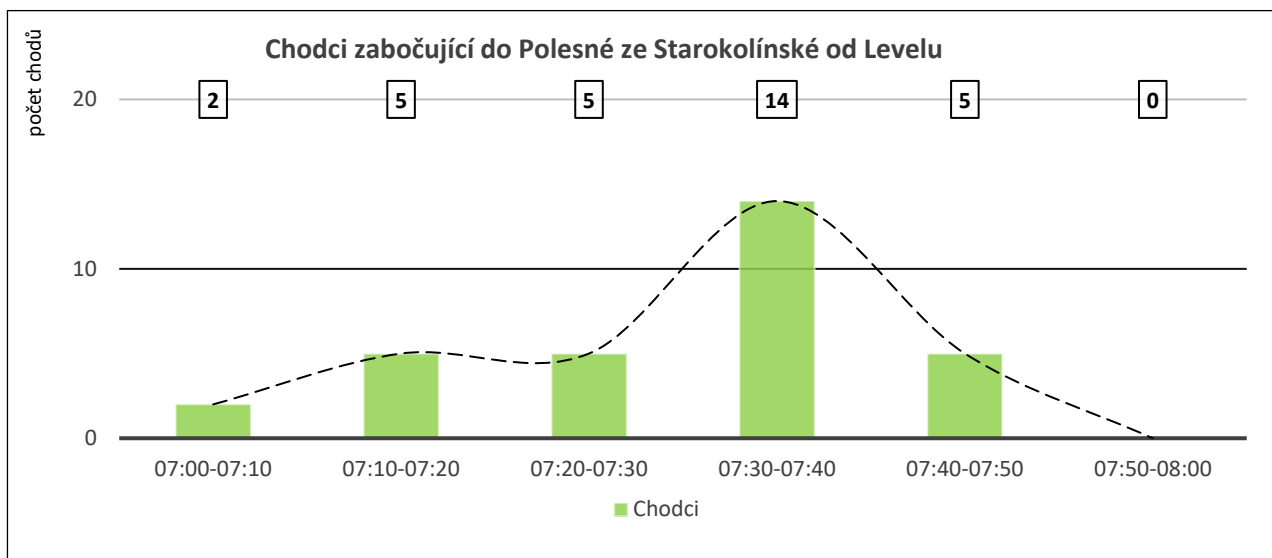



Směr D

Od Přes přechod od Rápošovské

Do Polesná

Intenzity v desetiminutových intervalech		
Čas		
Od	Do	Chodci
7:00	7:10	20
7:10	7:20	36
7:20	7:30	67
7:30	7:40	32
7:40	7:50	10
7:50	8:00	4
Celkem		169

	07:00-07:10	07:10-07:20	07:20-07:30	07:30-07:40	07:40-07:50	07:50-08:00
Chodci	20	36	67	32	10	4

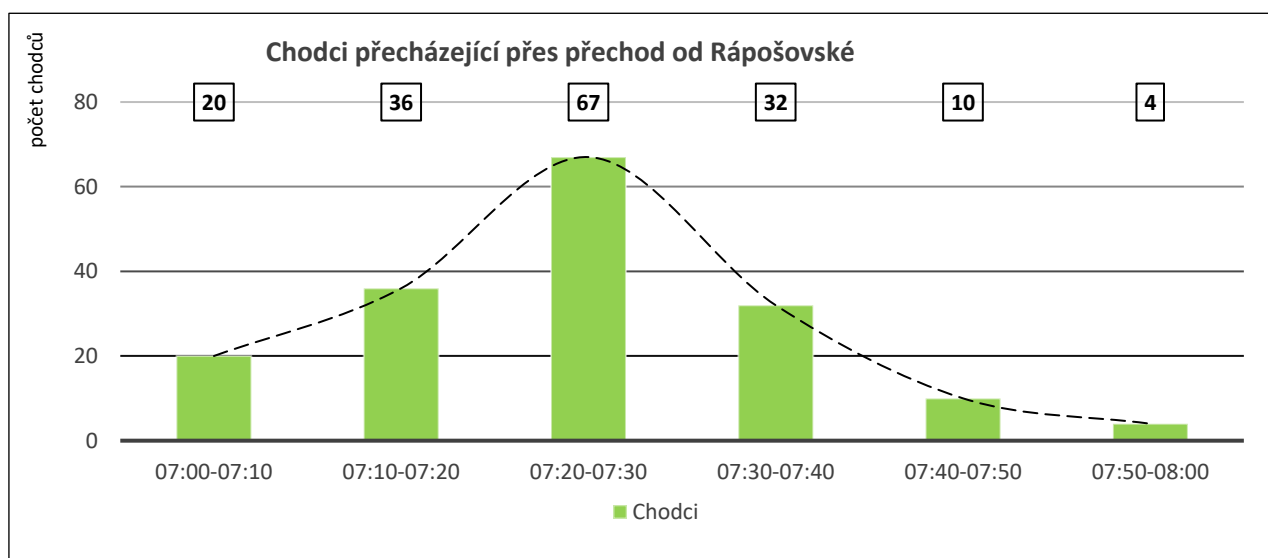

Stanoviště č. 8: Přechod přes Staroklánovickou na hlavní křižovatce



Směr A

Od kolem Zooshopu a pizzerie

Do Starokolínská

Intenzity v desetiminutových intervalech			
Čas		Kdo	
Od	Do	Dospělí	Děti
7:00	7:10	6	3
7:10	7:20	3	9
7:20	7:30	6	13
7:30	7:40	2	2
7:40	7:50	0	0
7:50	8:00	0	0
Celkem		17	27
			44

	07:00-07:10	07:10-07:20	07:20-07:30	07:30-07:40	07:40-07:50	07:50-08:00
Dospělí	6	3	6	2	0	0
Děti	3	9	13	2	0	0
Chodci celkem	9	12	19	4	0	0

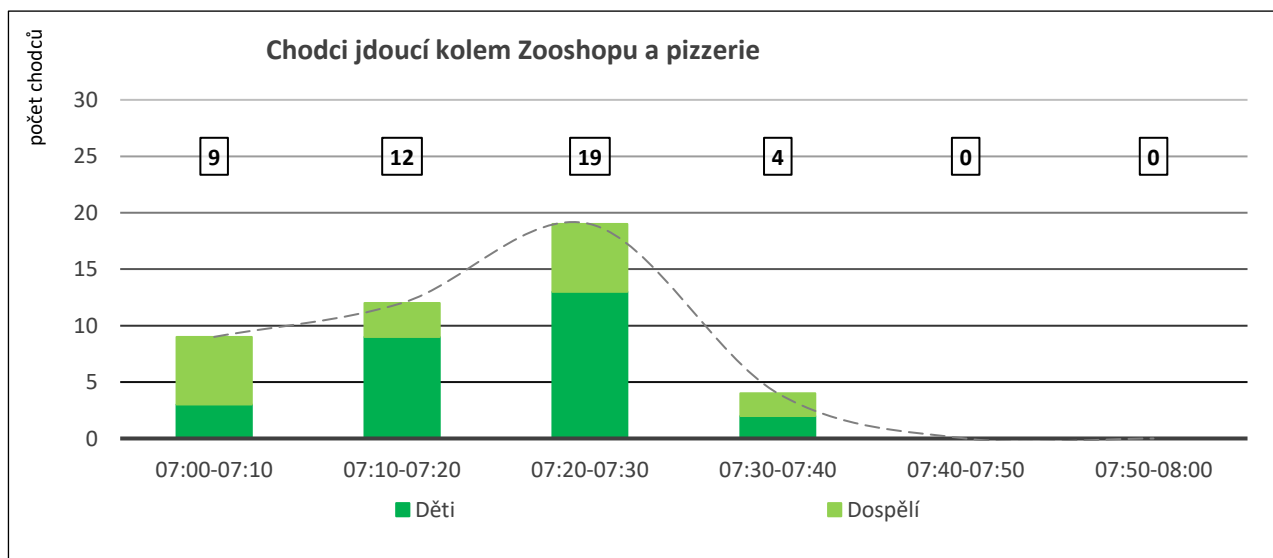



Směr B

Od Přes přechod naproti zlatnictví

Do Zooshop a pizzerie

Intenzity v desetiminutových intervalech			
Čas		Kdo	
Od	Do	Dospělí	Děti
7:00	7:10	7	1
7:10	7:20	11	18
7:20	7:30	20	28
7:30	7:40	18	20
7:40	7:50	1	0
7:50	8:00	0	0
Celkem		57	67
			124

	07:00-07:10	07:10-07:20	07:20-07:30	07:30-07:40	07:40-07:50	07:50-08:00
Dospělí	7	11	20	18	1	0
Děti	1	18	28	20	0	0
Chodci celkem	8	29	48	38	1	0

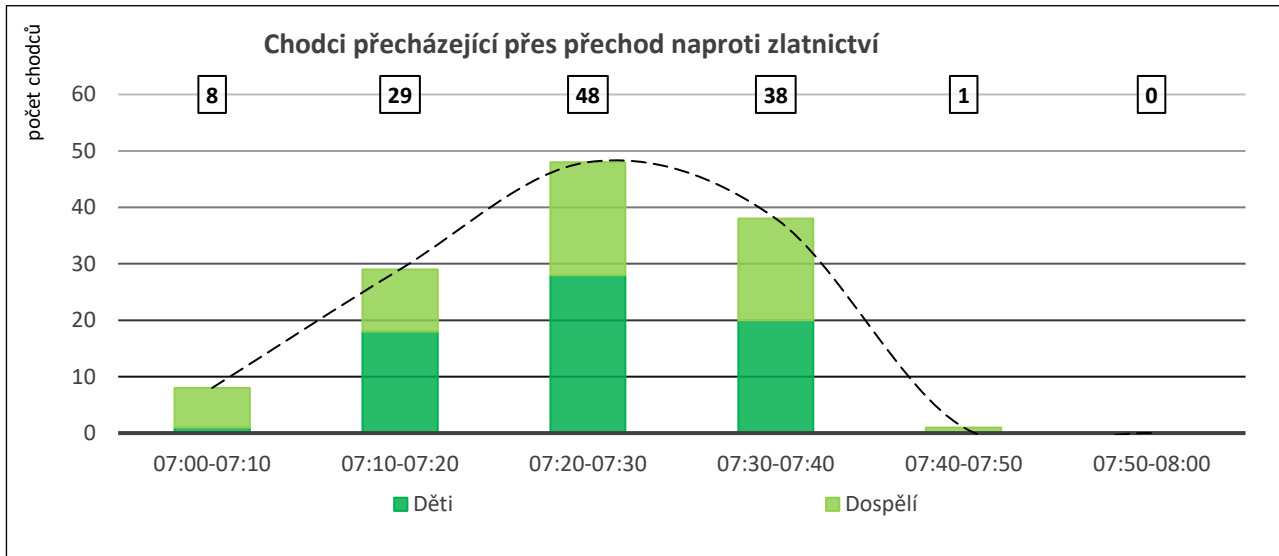



Směr C

Od Přes přechod od Levelu

Do Zooshop a pizzerie

Intenzity v desetiminutových intervalech			
Čas		Kdo	
Od	Do	Dospělí	Děti
7:00	7:10	5	2
7:10	7:20	1	4
7:20	7:30	2	2
7:30	7:40	3	3
7:40	7:50	2	0
7:50	8:00	1	0
Celkem		14	11
			25

	07:00-07:10	07:10-07:20	07:20-07:30	07:30-07:40	07:40-07:50	07:50-08:00
Dospělí	5	1	2	3	2	1
Děti	2	4	2	3	0	0
Chodci celkem	7	5	4	6	2	1

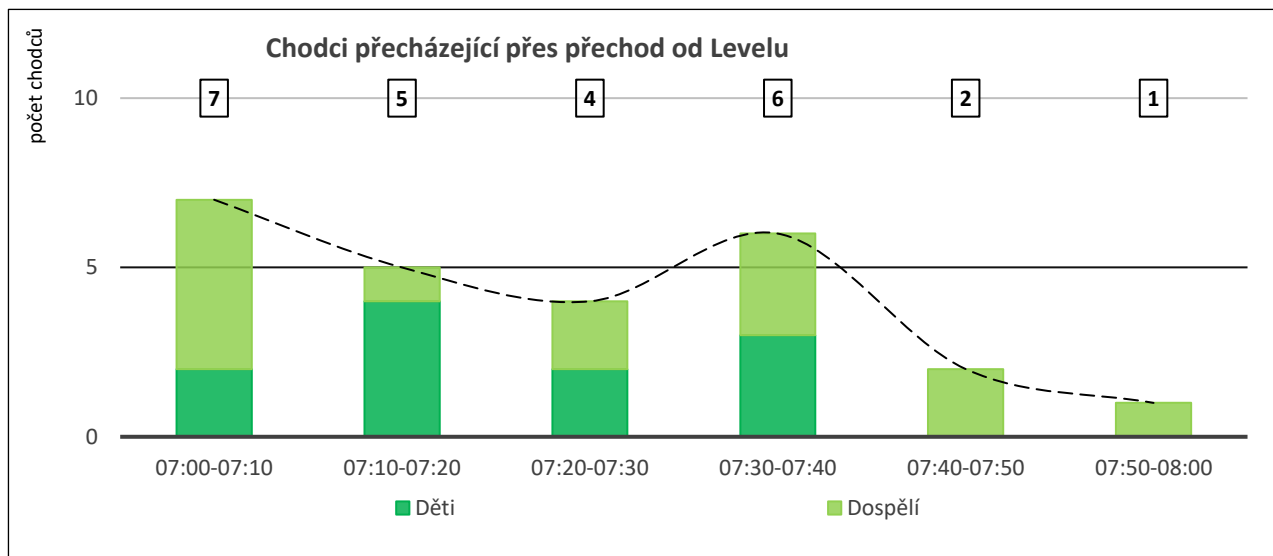

Kvalitativní poznatky ze sčítacích stanovišť

Kromě vlastního provádění dopravního průzkumu sčítací komisaři také sledovali ze svých stanovišť celkovou dopravní situaci a podle jejich vlastního uvážení si poznamenávali různé zajímavé postřehy a poznatky, které pak následně zpracovali formou kvalitativního hodnocení.

Stanoviště	Poznatek
1	Křižovatka Polesná x Čentická je limitní pro odbočování autobusu z ulice Polesná jak vlevo, tak vpravo. Snadno autobus je zdržen vysazujícími vozidly nebo vozidly, které mu sice dávají přednost, ale on se nevejde.
1	Příčný práh před přechodem Polesná nemá významný vliv na rychlost vozidel.
1	Doprava se jevila sice jako plynulá, nicméně sčítací komisař vyjádřil svůj subjektivní pocit coby nezaujatého pozorovatele na křižovatce: I přes plynulost dopravy na křižovatce neměl pocit bezpečí za účastníky provozu. Pozorování potvrdilo nepřehlednost a značnou míru pocitu rizika – frmol, rychlost, nepozornost.
1	Protisměrný cyklopruh od budovy prvního stupně často využili žáci na koloběžkách, kteří se pak v prostoru křižovatky vraceli buď na chodník nebo přejížděli na protější nároží – výsledkem byly neočekávatelné křižovatkové pohyby.
2	V Čentické na výjezdu do Staroklánovické se žádné kolony netvořily. Maximálně několik aut při čekání na možnost odbočení.
2	Odbočování směrem k Levelu bylo veskrze plynulé, maximálně auta chvíli čekala, až se uvolní místo a auta popojedou na zelenou na semaforu hlavní křižovatky.
2	Odbočování směrem do Klánovic znamenalo většinou chvíli čekat, než se podařilo vjet do protilehlého pruhu vzhledem k autům jedoucím od semaforu na hlavní křižovatce zprava a přijíždějícím zleva od Klánovic. Nejednalo se však nikdy o nějaké příliš zdlouhavé čekání.
2	Jediné zpoždění a delší frontu vyvolal autobus odbočující doprava k hlavní křižovatce, který musel počkat, až se mu uvolní dostatečný prostor pro zařazení. Mezi křižovatkou a přechodem před úřadem musela totiž auta popojet, aby se vytvořil dostatek prostoru. Celá situace ale trvala jeden cyklus na semaforu a za autobusem bylo cca 5 aut: Nejednalo se tedy o žádnou mimořádnost vymykající se běžnému rannímu provozu.
2	Z pohledu sčítacího komisaře sledujícího provoz v křižovatce nenastávaly žádné nestandardní situace. Žádné dopravní poruchy. Normální provoz během ranní špičky.
3	Žádný dopravní kolaps se nekonal, v čase 7:20-7:40 je zvýšený provoz, ale bez velkých zmatků.
3	Počet případů vysazování dětí ze směru z Čentické je absolutně nepodstatný, navíc řidiči si asi uvědomují, že páchají přestupek, tak jen auto krátce zastaví, dítě rychle vyskočí a aute hned jede dál.
3	Podle pozorování sčítacího komisaře lze celkovou situaci charakterizovat konstatováním vcelku přímé úměrnosti: Čím větší a luxusnější auto a čím více noblesnější vzezření jeho řidičky, tím horší způsob parkování. Navíc třetina dětí vystupujících z těchto luxusnějších aut se dívá do mobilního telefonu už při vystupování a pak také neustále po celou dobu během přecházení. Okolní dopravě nevěnují žádnou pozornost.
3	Asi polovina dětí se moc nerozhledne a rovnou přecházejí. Jedná se spíše o starší děti. Jen pouhé 3 děti šly zpět k přechodu.
3	Asi pětina aut zastavila již před přechodem. Nejspíše preventivně kvůli místu na zaparkování.
3	Velmi často parkují rodiče i na zastávce autobusu. Během pozorování sice nenastávaly přímé dopravní kolize aut s autobusy, ale v jiné dny (pokud by byla doprava ještě více intenzivní) by to mohlo zapříčinit zmatek v dopravě.
3	V Polesné se otáčel jen jeden řidič. Jelikož se to stalo už v době zklidnění dopravy, nezpůsobilo to žádné další problémy.
3	V 8:00 byla na parkovišti K+R zaparkovaná tři auta, zřejmě učitelů nebo personálu školy.
4	Žáci vystupovali z autobusu v době 7:30-7:40 v místě mimo zastávku, a to naproti vjezdu do areálu školy (multifunkční hřiště).
5	V obou sledovaných směrech neprojela žádná kola.
5	Cyklisté přijíždějící z Rápošovské nevyužívají přechod přes Starokolínskou (jen zhruba polovina cyklistů sesedla z kola).
7	V 7:43 nastal v dopravě výrazný zlom a došlo k jejímu naprostému uklidnění.
8	Asi třetina chodců, kteří přecházejí přes přechod naproti Lidlu, pokračuje dál k přechodu naproti úřadu. Jedná se především o samotné děti a děti na koloběžkách (tzn. bez dospělého doprovodu).